

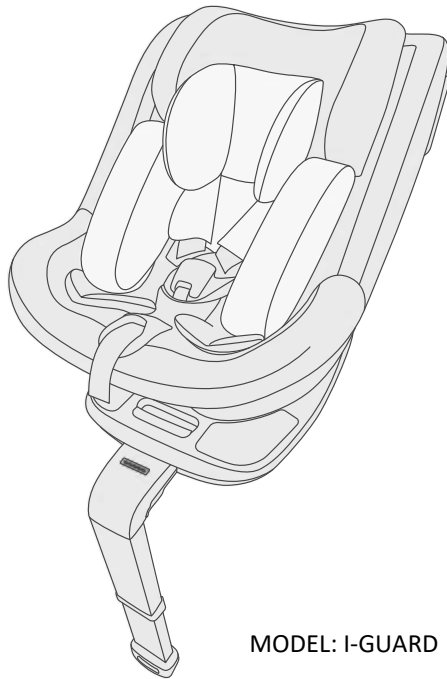

# **I-GUARD**

## **USER GUIDE**



MODEL: I-GUARD ECE R129.03 v.1.2

**AUFMERKSAMKEIT!** Produktgrafiken haben eine illustrative Funktion.

## A.1

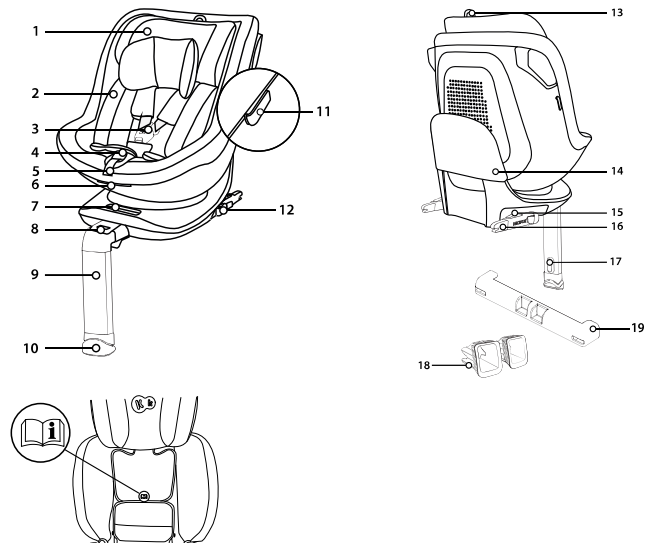

Bitte lesen Sie vor der ersten Benutzung des Kindersitzes diese Bedienungsanleitung sorgfältig durch. Es ist Ihre Pflicht, die Sicherheit des Kindes zu gewährleisten und das Nichtlesen dieser Bedienungsanleitung kann diese Sicherheit beeinflussen.

## 1.0 Kindersitzelemente

1. Kopfstütze
2. Sitzeinlage für die Jüngsten
3. 5-Punkt-Gurtschloss
4. Einstellknopf der 5-Punkt-Sicherheitsgurt
5. Einstellgurt für die Begurtung
6. Hebel zum Neigen des Sitzes
7. Sitzschwenkhebel mit Anzeige
8. Anzeige für die Stützbeinstreckung
9. Stützbein
10. Bein mit Anzeige
11. Innere Gurthalter
12. ISOFIX-Schiebehebel
13. Hebel zur Einstellung der Kopfstütze
14. Anti-Rotations-Rahmen
15. Entriegelungsknopf mit ISOFIX-Statusanzeige
16. ISOFIX-Aufnahmebügel
17. Taste zur Höhenverstellung des Stützbein
18. ISOFIX-Führungen
19. Abdeckung für ISOFIX-Haltebügel

(rys.A.14)

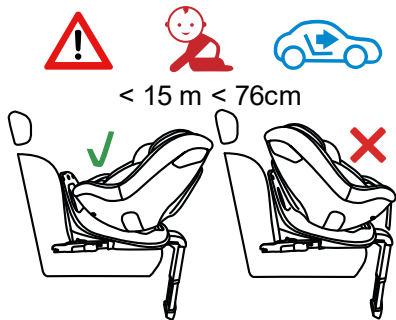

## 2.0 Anwendung

Der Kindersitz wurde nach den Vorschriften der UN/ECE-Regelung Nr. 129 über die Genehmigung von Kinderrückhaltesystemen (UN/ECE R129/03) konstruiert, geprüft und genehmigt. Der I-GUARD Kindersitz ist für den Transport von Kindern zwischen 40 und 105 cm (bis zu einem Alter von ca. 4 Jahren) geeignet.

Der Kindersitz muss mit ISOFIX-Aufnahmebügel und einem Stützbein im Fahrzeug befestigt werden. Dieser Kindersitz darf nur auf Fahrzeugsitzen installiert werden, die für die Verwendung von Kinderrückhaltesystemen gemäß dem Fahrzeughandbuch zugelassen sind. Das Kind im Kindersitz wird mit 5-Punkt-Sicherheitsgurt gesichert. **ACHTUNG!** Vergewissern Sie sich vor jeder Fahrt, dass die 5-Punkt-Sicherheitsgurte richtig eingestellt sind und gut am Körper Ihres Kindes anliegen. Die Gurte dürfen unter keinen Umständen verdreht werden!

Bringen Sie den Kindersitz erst dann in Fahrtrichtung an, wenn das Kind 15 Monate alt und 76 cm groß ist.

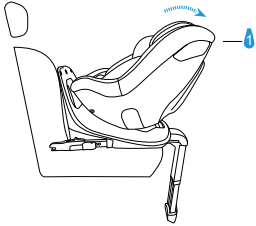
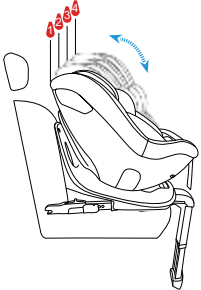
Kindersitzbefestigungen	Ausrichtung des Kindersitzes	Kindersitzposition	Abmessungen des Kindes
ISOFIX + Stützbein	Entgegen der Fahrtrichtung		<p>40cm–105cm 0 Monate - ca. 4 Jahre</p>
ISOFIX + Stützbein	In Fahrtrichtung		<p>76cm–105cm &gt; 15 Monate - ca. 4 Jahre</p>

### 3.0 Sicherheitsanweisungen

Nehmen Sie sich bitte ein paar Minuten Zeit und lesen Sie diese Gebrauchsanleitung durch, um die entsprechende Sicherheit Ihrer Kinder gewährleisten zu können. Viele vermeidbare Verletzungen werden durch unbedachte und unsachgemäße Verwendung des Kindersitzes verursacht.

**ACHTUNG!** Es ist gut, die Anweisungen immer in Reichweite zu haben. Wir empfehlen Ihnen, ihn in dem dafür vorgesehenen Bereich auf der Innenseite unter dem Rückenlehnenbezug aufzubewahren.

- Der Kindersitz ist nur für die Montage in Fahrtrichtung Autositze geeignet. Der Kindersitz darf nicht auf nach hinten oder zur Seite gerichteten Sitzen/Autositzen angebracht werden. Der Kindersitz muss immer an die ISOFIX-Anschlüsse mit dem Stützbein befestigt werden.
- Setzen Sie Kindersitze NICHT auf Sitze, die mit einem aktiven Frontairbag ausgestattet sind, da dies gefährlich sein kann. Dies gilt nicht für Seitenairbags.
- Wenn ein Kindersitz auf dem Vordersitz installiert ist, muss der Airbag deaktiviert werden. Wir empfehlen, den Kindersitz nur auf den Rücksitzen eines Fahrzeugs zu montieren. Hinweise zur Eignung eines Autositzes für die Verwendung mit einem Kindersitz finden Sie im Handbuch des Fahrzeugs.
- Vergewissern Sie sich vor jeder Fahrt, dass die 5-Punkt-Sicherheitsgurte richtig eingestellt sind und gut am Körper Ihres Kindes anliegen. Die Gurte dürfen unter keinen Umständen verdreht werden!

**• DENKEN SIE DARAN: JE NÄHER DER GURT AM KÖRPER DES KINDES LIEGT, DESTO HÖHER IST DIE SICHERHEIT. TRAGEN SIE DESHALB KEINE DICKE KLEIDUNG UNTER DEN GÜRTELN.**

- Die Beckengurte des Sicherheitsgurtes müssen so tief wie möglich über die Leiste Ihres Kindes verlaufen, um im Falle eines Unfalls eine optimale Wirkung zu erzielen.
- Nur eine optimal eingestellte Kopfstütze kann Ihrem Kind maximalen Schutz und Komfort bieten und gleichzeitig sicherstellen, dass die Schultergurte richtig sitzen.
- Der Kindersitz muss ausgetauscht werden, wenn er bei einem Verkehrsunfall einer plötzlichen Belastung ausgesetzt war.
- Der Kindersitz darf ohne Genehmigung der zuständigen Zulassungsbehörde in keiner Weise verändert werden. Wird der Kindersitz nicht gemäß den Anweisungen des Herstellers eingebaut, kann dies zu Gefahren für Leben und Gesundheit führen.
- Halten Sie den Kindersitz von direkter Sonneneinstrahlung fern, da sich Ihr Kind sonst an den beheizten Teilen verbrennen könnte. Schützen Sie Ihr Kind und den Kindersitz vor der Sonneneinstrahlung.
- Lassen Sie niemals Ihr Kind unbeaufsichtigt im Kindersitz.
- Passen Sie darauf auf, dass Ihr Gepäck und andere Gegenstände ausreichend gesichert sind, insbesondere diejenigen auf der Heckablage, denn sie können bei einem Aufprall Verletzungen verursachen.
- Der Kindersitz darf nicht ohne Polsterung gebraucht werden.
- Die Sitzeinlagen für die Jüngsten dient dem Schutz des Babys und muss verwendet werden, bis das Baby eine Größe von 60 cm erreicht hat.

- Keine anderen Ersatzpolsterungen als die vom Hersteller empfohlenen dürfen gebraucht werden, weil sie einen integralen Bestandteil des Sicherheitssystems des Sitzes darstellen.
- Es wird empfohlen, die Bedienungsanleitung des Kindersitzes für seine ganze Gebrauchsdauer aufzuheben.
- Keine anderen Befestigungspunkte sind zu verwenden, als in der Bedienungsanleitung beschrieben und auf dem Kindersitz markiert.
- Alle Hart- und Kunststoffteile des Kindersitzes sollen so angebracht und montiert sein, dass sie unter normalen Fahrzeugbetriebsbedingungen nicht im verschiebbaren Fahrzeugsitz oder in der Fahrzeugtür eingeklemmt werden können.
- Überprüfen Sie regelmäßig den Zustand des Kindersitzes, achten Sie besonders auf die Befestigungspunkte, die Nähte und die Verstellelemente. Es sollte darauf geachtet werden, dass alle mechanischen Komponenten voll funktionsfähig sind. Fetten oder ölen Sie niemals die Komponenten eines Kindersitzes.
- Verwenden Sie den Kindersitz nicht mehr, wenn Teile beschädigt oder lose sind.
- Bei einer Notsituation ist es wichtig, die Sicherheitsgurte schnell abzuschneiden. Dies bedeutet, dass der Auslöseknopf die 5-Punkt-Sicherheitsgurte nicht vollständig gesichert ist. Stellen Sie sicher, dass Ihr Kind nicht mit dem 5-Punkt-Gurtschloss spielt.
- Seien Sie ein gutes Beispiel für Ihr Kind und legen Sie immer den Sicherheitsgurt an. Auch ein Erwachsener, der nicht angeschnallt ist, kann für ein Kind eine Gefahr darstellen.
- Vergewissern Sie sich vor jeder Autoreise, dass der Kindersitz richtig befestigt ist.

- Der Kindersitz sollte auch gesichert werden, wenn er nicht benutzt wird. Ein ungesicherter Kindersitz kann auch bei einer Notbremsung zu Verletzungen der Insassen führen.
- Achten Sie immer darauf, dass der Kindersitz beim Schließen der Fahrzeugtür oder beim Verstellen des Rücksitzes nicht eingeklemmt wird.
- Bei einigen Fahrzeugsitzen aus empfindlichen Materialien kann die Verwendung von Kindersitzen Spuren hinterlassen und/oder Verfärbungen verursachen. Um dies zu verhindern, können Sie eine Decke, ein Handtuch oder ein ähnliches Produkt unter den Kindersitz legen.

## A.2

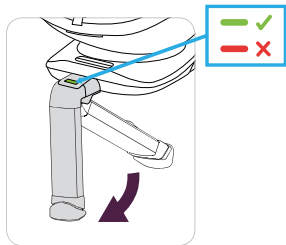

## A.3a

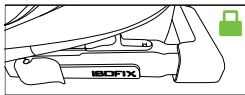

## A.3b

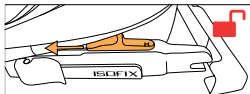

## A.4

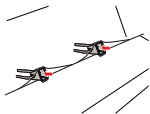

## 4.0 Montage im Fahrzeug

Bei einer Notbremsung oder einem Unfall können nicht angeschnallte Personen Verletzungen von anderen Insassen verursachen.

Überprüfen Sie immer, ob:

- Die Sitzlehnen im Fahrzeug ordnungsgemäß verriegelt sind (d.h. die Verriegelungen der klappbaren Rücksitzlehnen eingerastet sind).
- Alle schweren und scharfkantigen Gegenstände ordnungsgemäß gesichert sind (z. B. auf der Heckablage).
- Alle Insassen angeschnallt sind.
- Der Kindersitz immer ordnungsgemäß gesichert ist, auch wenn kein Kind darin befördert wird.

### 4.1 Entgegen der Fahrtrichtung Kindersitz für Kinder zwischen 40 und 105 cm (0 und ca. 4 Jahren) im ISOFIX-Haltebügelssystem mit Stützbein.

WICHTIG! In der Betriebsanweisung des Fahrzeugs wurden die Anordnung der ISOFIX-Haltebügelspunkte sowie andere erforderliche Informationen zum Einbau des Kindersitzes im Auto angegeben. Der Nutzer muss UNBEDINGT die Bedienungsanleitung des Fahrzeugs durchlesen.

- Bevor Sie den Kindersitz im Fahrzeug positionieren, empfehlen wir Ihnen, den Stützbein (9) auszuklappen (Abb. A.2).
- Der Bezug (19), der ISOFIX-Aufnahmebügel (16) (falls noch nicht entfernt), muss vom Kindersitz abgenommen werden. Drücken Sie dazu die ISOFIX-Entriegelungstaste (15), das System gibt die Abdeckung frei, die dann entfernt werden muss (Abb. A.3a, A.3b).
- Legen Sie den Kindersitz ohne Bezug (19) mit dem ausgeklappten Stützbein auf den Fahrzeugsitz.
- Befestigen Sie die ISOFIX-Führungen (18) an den Anschlüssen des Autositzes (A.4).

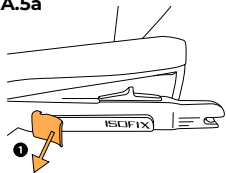
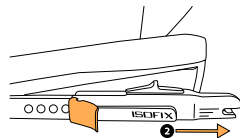
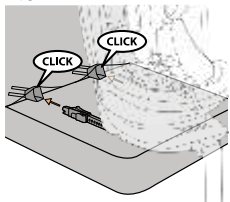
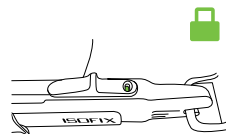
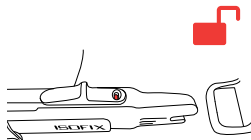
**A.5a****A.5b****A.6****A.7a****A.7b**

- Bringen Sie die ISOFIX-Aufnahmebügel (16) auf ihre maximale Länge, indem Sie den Schalthebel (12) entriegeln und festhalten (Abb. A.5a) und dann die Aufnahmebügel herauschieben (Abb. A.5b). Tun Sie dies auf beiden Seiten des Kindersitzes.
- Verbinden Sie die verlängerten ISOFIX-Haltebügel (16) mit den im Fahrzeugsitz installierten ISOFIX-Führungen (18), bis sie mit einem deutlichen Klicken einrasten (Abb. A.6). Nach dem korrekten Montage der ISOFIX-Aufnahmebügel wechselt die Anzeige auf dem Knopf (15) von rot auf grün; überprüfen Sie die korrekte Montage, wenn die Anzeigen grün sind (Abb. A.7a, A.7b).
- **ACHTUNG!** Die Aufnahmebügel sind nur dann korrekt befestigt, wenn beide Knopfmarkierungen vollständig grün sind.



A.8

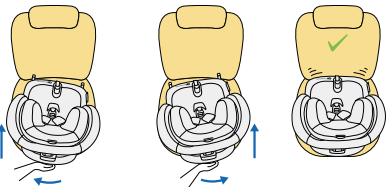

A.9

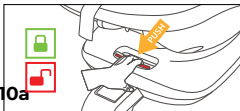

A.10a

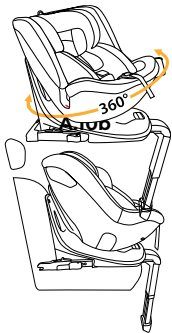
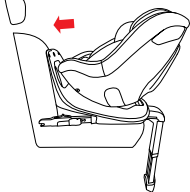

- Schieben Sie die Basis mit einer Links-Rechts-Bewegung in Richtung der Rückenlehne des Fahrzeugsitzes, bis sie vollständig mit der Rückenlehne des Drehschutzrahmens (14) ausgerichtet ist (Abb. A.8)
- Wenn der Kindersitz mit ISOFIX korrekt eingebaut ist, stellen Sie ihn nach hinten gerichtet auf. Drücken Sie den Sitzschwenkhebel (7) (Abb. A.9), um den Kindersitz nach hinten zu drehen (Abb. A.10a), eine korrekt verriegelte Position wird durch den grünen Farbindikator am Sitzschwenkhebel (7) angezeigt.
- Vergewissern Sie sich, dass die Basis fest sitzt, wenn Sie versuchen, sie aus dem ISOFIX-Haltebügel zu ziehen.
- Wenn der Kindersitz mit den ISOFIX-Aufnahmebügel korrekt installiert ist und der Basis-Drehschutzrahmen vollständig an der Rückenlehne des Sitzes anliegt, stellen Sie das Stützbein (9) ein. **ACHTUNG!** Vergewissern Sie sich vor dem Einstellen das Stützbein, dass die Anzeige der Stützfußverlängerung grün leuchtet (8).
- Erst danach sollte die Höhe des Stützbeins eingestellt werden.

A.11

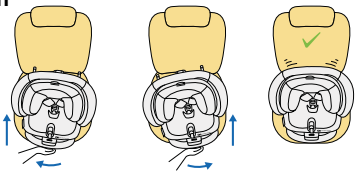

A.12

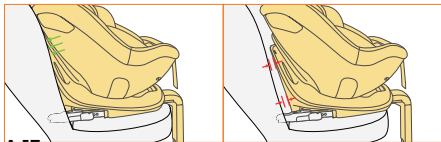

A.13

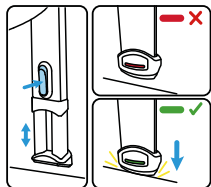

- Wenn Sie der Druckknopf für die Einstellung der Beinhöhe (17) gedrückt halten, wird die Arretierung der Beinhöhe aufgehoben und das Bein sollte automatisch ausfahren. Stellen Sie die Höhe Beins so ein, dass Ihr Fuß auf den Widerstand des Fahrzeugbodens trifft, und lassen Sie den Druckknopf los. Die Beinanzeige (10) leuchtet grün, wenn der Kindersitz eine ausreichende Kraft auf den Fuß ausübt. Wenn die Beinanzeige grün leuchtet, nachdem die Beinhöhe arretiert wurde, ist die Installation korrekt (Abb. A.13), andernfalls wiederholen Sie die Einstellung der Stützbeinhöhe.

**ACHTUNG! Montieren Sie das Stützbein des Handschuhfachs niemals im Boden des Fahrzeugs, da das Handschuhfach bei einem Unfall zusammenbrechen kann.**

**ACHTUNG! Das Stützbein darf nicht in der Luft hängen und es dürfen keine Gegenstände darunter gestellt werden.**

WICHTIG! Achten Sie darauf, dass das Stützbein als Stütze dient und nicht dazu, die Unterseite des I-GUARD-Kindersitzes über die Ebene des Autositzes anzuheben.

- Fassen Sie den Kindersitz an und prüfen Sie, ob er sicher und ohne Spiel befestigt ist. Alle ISOFIX-Aufnahmebügel und Stützbeinanzeigen müssen grün leuchten. Andernfalls wiederholen Sie die vorherigen Installationsschritte.

ACHTUNG: Vergewissern Sie sich, dass die Position des Kindersitzes fest und stabil ist. Überprüfen Sie die Anzeigen an der ISOFIX-Haltebügel und am Stützbein.

## 4.2 Entgegen in Fahrtrichtung Kindersitz für Kinder zwischen 76 und 105 cm im ISOFIX-Anschlüssessystem mit Stützbein.

WICHTIG! In der Betriebsanweisung des Fahrzeugs wurden die Anordnung der ISOFIX-Haltebügelspunkte sowie andere erforderliche Informationen zum Einbau des Kindersitzes im Auto angegeben. Der Nutzer muss UNBEDINGT die Bedienungsanleitung des Fahrzeugs durchlesen.

- Bevor Sie den Kindersitz im Fahrzeug positionieren, empfehlen wir Ihnen, den Stützbein (9) auszuklappen (Abb. A.2).
- Der Bezug (19) der ISOFIX-Aufnahmebügel (16) (falls noch nicht entfernt), muss vom Kindersitz abgenommen werden. Drücken Sie dazu die ISOFIX-Entriegelungstaste (15), das System gibt die Abdeckung frei, die dann entfernt werden muss (Abb. A.3a, A.3b).
- Legen Sie den Kindersitz ohne Bezug (19) mit dem ausgeklappten Stützbein auf den Fahrzeugsitz.
- Befestigen Sie die ISOFIX-Führungen (18) an den Anschlüssen des Autositzes (A.4).
- Bringen Sie die ISOFIX-Aufnahmebügel (16) auf ihre maximale Länge, indem Sie den Schalthebel (12) entriegeln und festhalten (Abb. A.5a) und dann die Aufnahmebügel herauschieben (Abb. A.5b). Tun Sie dies auf beiden Seiten des Kindersitzes.
- Verbinden Sie die verlängerten ISOFIX-Haltebügel (16) mit den im Fahrzeugsitz installierten ISOFIX-Führungen (18), bis sie mit einem deutlichen Klicken einrasten (Abb. A.6). Nach dem korrekten Montage der ISOFIX-Aufnahmebügel wechselt die Anzeige auf dem Knopf (15) von rot auf grün; überprüfen Sie die korrekten Montage, wenn die Anzeigen grün sind (Abb. A.7a, A.7b).
- ACHTUNG! Die Aufnahmebügel sind nur dann korrekt befestigt, wenn beide Knopfmarkierungen vollständig grün sind.

- Wenn der Kindersitz mit ISOFIX korrekt eingebaut ist, stellen Sie ihn nach hinten gerichtet auf. Drücken Sie den Sitzschwenkhebel (7); (Abb. A.9) , um den Kindersitz nach hinten zu drehen (Abb. A.10b), eine korrekt verriegelte Position wird durch den grünen Farbindikator am Sitzschwenkhebel (7) angezeigt.
- Vergewissern Sie sich, dass die Basis fest sitzt, wenn Sie versuchen, sie aus den ISOFIX-Haltebügel zu ziehen.
- Schieben Sie die Basis mit einer Links-Rechts-Bewegung in Richtung der Rückenlehne des Fahrzeugsitzes, bis sie vollständig mit der Rückenlehne des Drehschutzrahmens (14) ausgerichtet ist (Abb. A.11).
- Wenn der Kindersitz mit den ISOFIX-Aufnahmebügel korrekt installiert ist und der Basis-Drehschutzrahmen vollständig an der Rückenlehne des Sitzes anliegt (Abb. A.12), stellen Sie das Stützbein (9) ein. ACHTUNG! Vergewissern Sie sich vor dem Einstellen das Stützbein, dass die Stützbeinspreizungsanzeige (8) grün leuchtet.
- Erst danach sollte die Höhe das Stützbein eingestellt werden.

- Wenn Sie der Druckknopf für die Einstellung der Beinhöhe (17) gedrückt halten, wird die Arretierung der Beinhöhe aufgehoben und das Bein sollte automatisch ausfahren. Stellen Sie die Höhe Beins so ein, dass Ihr Fuß auf den Widerstand des Fahrzeugbodens trifft, und lassen Sie den Druckknopf los. Die Beinanzeige (10) leuchtet grün, wenn der Kindersitz eine ausreichende Kraft auf den Fuß ausübt. Wenn die Beinanzeige grün leuchtet, nachdem die Beinhöhe arretiert wurde, ist die Installation korrekt (Abb. A.13), andernfalls wiederholen Sie die Einstellung der Stützbeinhöhe.

**ACHTUNG! Montieren Sie das Stützbein des Handschuhfachs niemals im Boden des Fahrzeugs, da das Handschuhfach bei einem Unfall zusammenbrechen kann.**

**ACHTUNG! Das Stützbein darf nicht in der Luft hängen und es dürfen keine Gegenstände darunter gestellt werden.**

WICHTIG! Achten Sie darauf, dass das Stützbein als Stütze dient und nicht dazu, die Unterseite des I-GUARD-Kindersitzes über die Ebene des Autositzes anzuheben.

- Fassen Sie den Kindersitz an und prüfen Sie, ob er sicher und ohne Spiel befestigt ist. Alle ISOFIX-Aufnahmebügel und Stützbeinanzeigen müssen grün leuchten. Andernfalls wiederholen Sie die vorherigen Installationsschritte.

ACHTUNG: Vergewissern Sie sich, dass die Position des Kindersitzes fest und stabil ist. Überprüfen Sie die Anzeigen an der ISOFIX-Haltebüge und am Stützbein.

## B.1

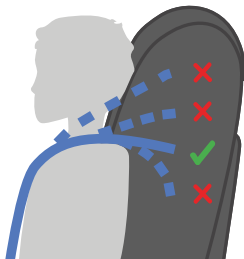

## 5.0 Höhe der Kopfstütze und der Schultergurte

Um die Höhe der Kopfstütze einzustellen, gehen Sie wie folgt vor:

- Halten Sie gleichzeitig den Einstellknopf der 5-Punkt-Sicherheitsgurt (4) gedrückt und lockern Sie den Gurt, um die Höhe der Kopfstütze besser einstellen zu können.
- Halten Sie den Einstellhebel der Kopfstütze (13), der sich an der Rückseite der Kopfstütze befindet. Wenn Sie die Kopfstütze anheben möchten, ziehen Sie den Griff leicht nach oben. Stellen Sie die Kopfstütze auf die gewünschte Höhe ein. Sobald die Höhe eingestellt ist, lassen Sie den Verstellgriff los, die Kopfstütze rastet in der gewählten Position ein.
- Die Höhe der Kopfstütze kann durch Drücken des Höhenverstellhebels (13) abgesenkt werden. Sobald die Höhe eingestellt ist, lassen Sie den Verstellgriff los, die Kopfstütze rastet in der gewählten Position ein.

Stellen Sie die Höhe der Schultergurte so ein, so dass der Sicherheitsgurt flach in die Rückenlehne dem Kindersitz passt, horizontal knapp über den Schultern des Kindes. Vergewissern Sie sich, dass die Schultergurte gemäß (Abb. B.1) eng um die Schultern des Kindes liegen.

**ACHTUNG!** Wiederholen Sie ggf. die Höheneinstellung der Kopfstütze, bis die Schultergurte die optimale Höhe erreicht haben. Achten Sie darauf, dass die Gurte nicht verdreht sind.

B.2a

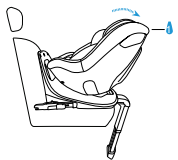

B.2b



## 5.1 Drehmechanismus

• Der Drehmechanismus ermöglicht es Ihnen, Ihr Kind bequem in den Kindersitz zu setzen oder herauszunehmen. Korrekte Positionierung des Kindersitzes in Fahrtrichtung (Abb. A.14):

- von 40 bis 105 cm entgegen der Fahrtrichtung,
- 76 bis 105 cm in Fahrtrichtung

• Drehen Sie den Kindersitz mit dem Sitzdrehhebel (7). Mit dieser Funktion können Sie Ihr Kind leicht in den Kindersitz setzen und herausnehmen. Drehen Sie den Kindersitz um, setzen Sie das Kind in den Kindersitz, sichern Sie das Kind mit dem 5-Punkt-Sicherheitsgurt und führen Sie die Drehung des Kindersitzes entsprechend der oben genannten Empfehlung für jede Zentimetergruppe durch. Überprüfen Sie, ob die Drehfunktion korrekt verriegelt ist. Prüfen Sie dazu die Farbe der Anzeige in der Nähe des Sitzdrehhebels (7) - die grüne Farbe bestätigt, dass die Sitzdrehfunktion gesperrt ist (Abb. A.9).

## 5.2 Verstellung der Rückenlehne / Neigungsverstellung der Rückenlehne

• Der Neigungswinkel des Kindersitzes ist mit dem Hebel (6) unter dem Sitz eingestellt werden (Abb. A.4). Ziehen Sie am Hebel und dann verschieben Sie den Sitz. Lassen Sie den Hebel in der gewünschten Position. Bewegen Sie leicht den Sitz, bis Sie deutliches „Klicken“ hören – das heißt, dass der Sitz in der gewünschten Position arretiert wurde.

**ACHTUNG! Zwischen 40 und 105 cm, wenn der Kindersitz nach entgegen der Fahrtrichtung, verwenden Sie die Position "1", die am weitesten zurückgelehnte Position des Kindersitzes (Abb. B.2a).**

Bei einer Körpergröße zwischen 76 und 105 cm können Sie in Fahrtrichtung Einbau des Kindersitzes den gesamten Verstellbereich der Rückenlehne in den Positionen "1" bis "4" nutzen (Abb. B.2b).

B.3

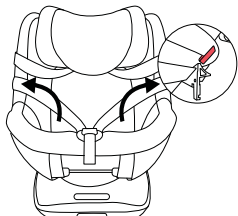

B.4

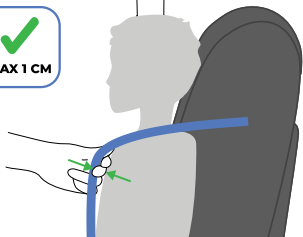

### 5.3 Schutz des Kindes mit dem 5-Punkt-Sicherheitsgurt

- Lockern Sie die Gurte, indem Sie den Druckknopf (4) drücken und an den Gurten ziehen. Beachten Sie! Nicht an den Schulterpolstern ziehen.
- Lösen Sie das Schloss (3). Hängen Sie den 5-Punkt-Sicherheitsgurt in die Gurthalter (11) ein, die sich an den Seiten des Sitzes befinden (Abb. B.3). Setzen Sie Ihr Kind in den Kindersitz.
- Passen Sie die Kopfstütze an die Körpergröße des Kindes an (siehe Punkt 5.0).  
Führen Sie die beiden Schlosszungen zusammen, verzahnen Sie sie miteinander, und stecken Sie sie in das Gurtschloss (3), bis Sie das Klickgeräusch hören.

### 5.4 Straffen der 5-Punkt-Sicherheitsgurt

- Ziehen Sie an den Schultergurten, um den Beckengurt zu straffen und sicherzustellen, dass die Begurtung flach anliegt.
- Straffen Sie die 5-Punkt-Sicherheitsgurt mit dem Einstellgurt (5), bis die Begurtung flach und eng am Körper des Kindes anliegt. Vergewissern Sie sich, dass die Schultergurte gut an den Schultern des Kindes anliegen. Die richtige Spannung ist gewährleistet, wenn maximal ein Finger (ca. 1 cm) zwischen den Schultergurte und die Brust des Kindes geschoben werden kann (Abb. B.4). **ACHTUNG!** Der 5-Punkt-Sicherheitsgurte müssen so tief wie möglich an den Hüften des Kindes angebracht werden. Achten Sie darauf, dass die Gurte nicht verdreht sind.

## B.5



40-60 cm



+



## B.6



> 60-105 cm



## 5.5 Sitzeinlage für Kleinkinder

Eine Kindersitzeinlage verbessert nicht nur den Komfort und gibt zusätzlichen Halt bei sehr kleinen Kindern, sondern dient vor allem dem Schutz des Kindes. Der Kindersitzeinlage muss verwendet werden, bis eine Höhe von 60 cm erreicht ist (Abb. B.5). Wenn das Kind 60 cm groß ist, muss der Kindersitzeinlage entfernt werden (Abb. B.6). Bewahren Sie die Kindersitzeinlage zur späteren Verwendung an einem sicheren Ort auf. **ACHTUNG!** Verwenden Sie nur diese originalen Kinderkraft I-GUARD Kindersitzeinlage. Dieser Kindersitzeinlage ist nur zur Verwendung mit dem I-GUARD-Kindersitz bestimmt.

## 5.6 Demontage des Kindersitzes (ISOFIX-Anschlüsse + Stützbein)

- Um die Stützbeinstütze (9) zu lösen, drücken Sie den Knopf zur Höheneinstellung der Stützbeine (17). Fassen Sie den Fuß (10) und schieben Sie ihn zurück in das Stützbein.
- Drücken Sie den Entriegelungsknopf (15) an beiden ISOFIX-Aufnahmebügel. Die Aufnahmebügel werden gelöst und die Farbe der ISOFIX-Anzeigen (15) wechselt von grün auf rot. Ziehen Sie die ISOFIX-Aufnahmebügel mit Hilfe des Schiebehebels (12) ein und schieben Sie sie zurück in die Sitzbasis, indem Sie Druck auf die Aufnahmebügel in Richtung des Kindersitzes ausüben, sodass sie in die Sitzbasis gleiten; führen Sie dies auf beiden Seiten des Kindersitzes durch.

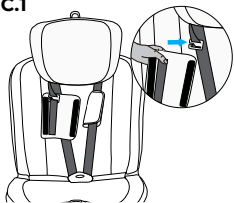
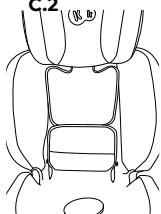
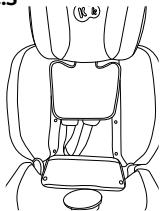
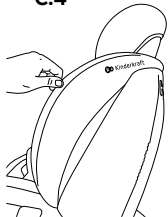
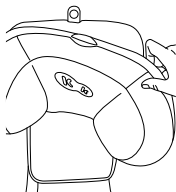

**C.1****C.2****C.3****C.4****C.5**

## 6.0 Demontage/Montage des Bezuges

- Entfernen der Gurtpolster der Innengurte: Lösen Sie den Klettverschluss auf der Innenseite der Gurtpolster, entfernen Sie die Gurtpolster, die an den Metallhaken eingehängt sind (Abb. C.1).
- Abnehmen der Rückenlehne und des Sitzbezugs: Lösen Sie die vier Befestigungen, mit denen der Bezug am hinteren Teil der Rückenlehne befestigt ist (Abb. C.2, C.3). Entfernen Sie dem Bezug von den Seitenschutten, indem Sie den Stoff abziehen (Abb. C.4).
- Ziehen Sie den Stoff vorsichtig von beiden Seiten des Sitzes zur Außenseite des Kindersitzes und ziehen Sie den Bezug von der Vorderseite des Sitzes ab. Vergessen Sie nicht den Stoff, um den Gürtelverstellknopf herum zu verlängern. Sie können nun den Stoff vom Kindersitz entfernen, indem Sie ihn über die Kopfstütze schieben.
- Abnehmen des Bezugs von der Kopfstütze: Fassen Sie den oberen Teil des Bezuges hinter dem Knopf für die Höhenverstellung der Kopfstütze und ziehen Sie den Stoff vorsichtig vom oberen Teil der Kopfstütze ab (Abb. C.5). Nachdem das Material am oberen Teil abgezogen wurde, entfernen Sie den Bezug an den Seiten der Kopfstütze. Um der Bezug zu montieren, gehen Sie in umgekehrter Reihenfolge vor.

## 6.1 Reinigung

Verwenden Sie nur den Originalbezug, da er ein wesentlicher Bestandteil der Sicherheit des Kindersitzes ist. **ACHTUNG!** Der Kindersitz sollte nicht ohne Bezug gebraucht werden. Denken Sie daran, den Sitz regelmäßig zu überprüfen und zu reinigen.

Um den Kopfstützeinsatz zu waschen, empfiehlt es sich, vorher den Schaumstoff zu entfernen. Der Kopfstützeinsatz hat eine Innentasche, in der sich ein herausnehmbarer Schaumstoff befindet.

Der Bezug ist abziehbar und kann mit einem milden Waschpulver im Schonwaschgang (30 °C) gewaschen werden. Waschanweisungen auf dem Etikett des Bezugs sind zu beachten. Beim waschen in der Temperatur über 30 °C können die Farben verbleichen. Der Bezug soll weder geschleudert noch in einem Trommeltrockner getrocknet werden (das kann zur Trennung der Materialschichten führen). Der Bezug sollte nicht über einen längeren Zeitraum dem Sonnenlicht ausgesetzt werden. Kunststoffteile können mit einem milden Reinigungsmittel und warmem Wasser gereinigt werden. Verwenden Sie niemals starke Reinigungsmittel oder Bleichmittel! Komponenten wie das 5-Punkt-Sicherheitsgurt und das Schrittgurtschloss sind Komponenten, die regelmäßig überprüft werden sollten, da sie anfällig für Fremdkörper sind und mit einem weichen Tuch oder Schwamm und warmem Wasser gereinigt werden können.

Úplný obsah záručních podmínek je k dispozici na webových stránkách [WWW.KINDERKRAFT.COM](http://WWW.KINDERKRAFT.COM)



**(AR)** بضمان مصلحة عملائنا - نحن في خدمتكم! إذا كانت لديكم أي مشكلة مع المنتج الذي حصلتم عليه، فيجربى الاتصال بنا بالطريقة التي تفضلونها!

**(CS)** V zájmu péče o naše klienty - jsme rádi k dispozici! Pokud jste se setkali s nějakým problémem v souvislosti s obdrženým výrobkem, kontaktujte nás způsobem, který vám nejvíce vyhovuje!

**(DE)** In Sorge für unsere Kunden - stehen wir gerne zu Ihrer Verfügung! Wenn Sie auf ein Problem mit dem erhaltenen Produkt treffen, treten Sie bitte mit uns in Kontakt in der bequemsten Weise für Sie!

**(EN)** In the interests of our Clients - we are at your disposal! If you have a problem with the product you received, contact us in the most convenient way for you!

**(ES)** ¡Por el bien de nuestros clientes, estamos a su disposición! ¡Si tiene cualquier problema con el producto recibido, póngase en contacto con nosotros de forma más cómoda para usted!

**(FR)** Dans l'intérêt de nos clients - nous sommes à votre disposition! Si vous avez un problème avec le produit que vous avez reçu, contactez-nous de la manière la plus pratique pour vous!

**(HU)** Bármikor állunk az ügyfeleink rendelkezésére! Ha az átvett termékkel kapcsolatban valamilyen problémába ütközött, az Onnek legmegfelelőbb módon vegye fel velünk a kapcsolatot!

**(IT)** Prendersi cura dei nostri Clienti - siamo alla Vostra disposizione! Se hai incontrato un problema con il prodotto che hai ricevuto. Contattaci nel modo piu conveniente per te!

**(NL)** In het belang van onze klanten - staan wij ter beschikking! Als u een probleem met het ontvangen product tegenkomt, neemt contact met ons op via de manier die u het makkelijkste vindt!

**(PL)** W trosce o naszych Klientów - jesteśmy do dyspozycji! Jeśli napotkałeś problem dotyczący otrzymanego produktu, skontaktuj się z nami w najbardziej dogodny dla Ciebie sposób!

**(PT)** Para o conforto dos nossos Clientes - estamos sempre à sua disposição! Se tiver qualquer problema com o nosso produto, entre em contacto conosco de modo mais confortável para si!

**(RO)** In interesul clienților noștri - suntem la dispoziția dumneavoastră! Dacă aveți o problema cu produsul pe care l-ați primit, contactați-ne în modul cel mai convenabil pentru dvs.!

**(RU)** заботясь о наших клиентах, мы находимся в вашем распоряжении. Если вы столкнулись с проблемой, связанной с полученными продукто, свяжитесь с нами наиболее удобным для вас способом!

**(SK)** Náš zákazník je pre nás dôležitý - sme vám k dispozícii! Ak máte akýkoľvek problém súvisiaci s doručeným produktom, kontaktujte nás spôsobom, ktorý vám najviac vyhovuje!

**(SV)** I våra kundens intresse - vi står till ditt förfogande! Om du har problem med den produkt du fick, kontakta oss på det mest praktiska sättet för dig!

### International contact:

support@kinderkraft.com  
(0048) 61 646 02 37



kinderkraftofficial



kinderkraft



kinderkraftofficial

منتج/ VÝROBCE/HERSTELLER/MANUFACTURER/FABRICANTE/FABRICANT/  
GYARTÓ/FABBRICANTE/FABRIKANT/PRODUCTENT/FABRICANTE/PRODUCĂTOR/  
ПРОИЗВОДИТЕЛЬ/VÝROBCA/TILLVERKARE:

**4Kraft Sp. z o.o. ul. Tatrzanska 1/5**  
**19 60-413 Poznań, Poland**