

# **I-GUARD PRO**

## **USER GUIDE**

MODEL: I-GUARD PRO ECE R129.03 v.1.1

POZOR! Grafika produktu je len orientačná

A.1

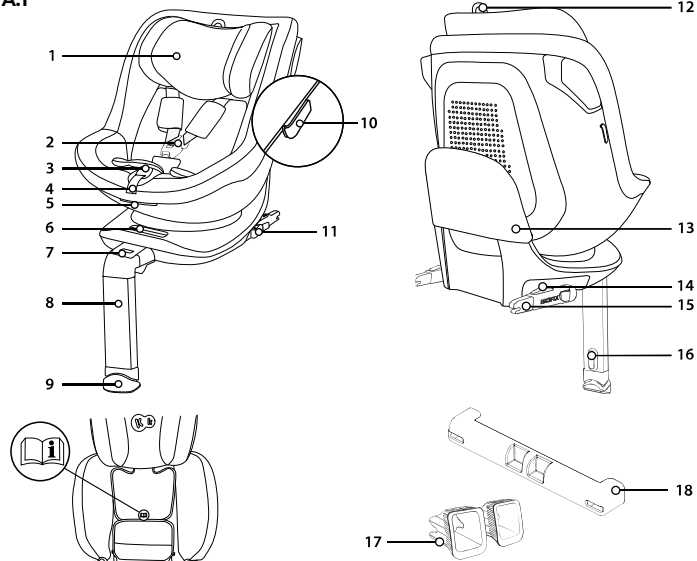

Pozorne si prečítajte návod na obsluhu pred prvým použitím detskej autosedačky. Zaistenie bezpečnosti vášho dieťaťa je vašou povinnosťou a neprečítanie tohto návodu môže mať na ňu vplyv.

## 1.0 Komponenty detskej autosedačky

1. Opierka hlavy
2. Spona pre 5-bodové bezpečnostné pásy
3. Tlačidlo pre nastavenie 5-bodových bezpečnostných pásov
4. Nastavovací pás
5. Páčka sklonu sedačky
6. Páka otáčania sedačky s ukazovateľom
7. Ukazovateľ rozloženia nôh
8. Podperná noha
9. Sadzba s ukazovateľom
10. Držiaky na vnútorné pásy
11. Posuvná páčka ISOFIX
12. Páčka na nastavenie opierky hlavy
13. Prototočný rám
14. Uvoľňovacie tlačidlo s ukazovateľom stavu ISOFIX
15. Háčiky ISOFIX
16. Tlačidlo pre nastavenie výšky opornej nohy
17. Vodiace lišty ISOFIX
18. Ochranný kryt na háčiky ISOFIX.



**3 – 15 mesiacov  
< 76cm**

(obr.A.14)

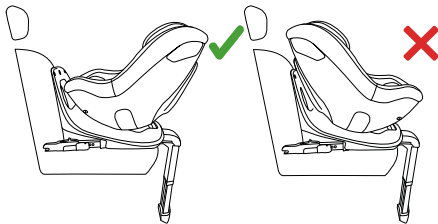

## 2.0 Použitie

Detská autosedačka bola navrhnutá, testovaná a schválená na použitie v súlade s požiadavkami predpisu č. 129 EHK OSN o schvaľovaní detských zadržiacich systémov (UN/ECE R129/03). Detská autosedačka I-GUARD PRO je určená na prepravu detí vo výškovom rozmedzí 61-105 cm (do cca 4 rokov veku).

Detská sedačka musí byť vo vozidle zaistená pomocou úchytovej nohy ISOFIX a stabilizačnej nohy. Túto detskú autosedačku je možné namontovať iba na sedadlá vozidla, ktoré boli schválené na používanie detských zadržiacich systémov v súlade s návodom na obsluhu vozidla. Dieťa v detskej autosedačke je zaistené 5-bodovými bezpečnostnými pásmi. **POZOR!** Pred každou jazdou skontrolujte, či sú 5-bodové bezpečnostné pásy správne nastavené a tesne priliehajú k telu dieťaťa. Pásy nesmú byť v žiadnom prípade prekrútené!

Sedačku neumiestňujte v smere jazdy, kým dieťa nedosiahne vek 15 mesiacov a výšku 76 cm. (obr. A.14)

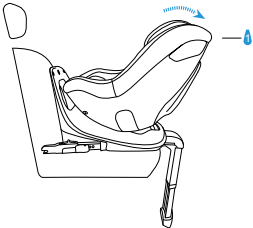
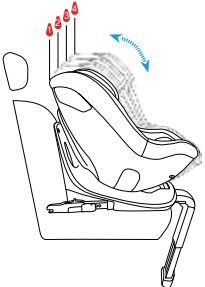
Upevnenie autosedačky	Umiestnenie autosedačky	Poloha sedačky	Rozmery dieťaťa
ISOFIX + podperná noha	smerom dozadu voči smeru jazdy		<p>61cm–105cm 3 mes. – asi 4 roky</p>
ISOFIX + podperná noha	dopredu v smere jazdy		<p>76cm–105cm &gt; 15 mes. – asi 4 roky</p>

### 3.0 Bezpečnostné pokyny

Venujte, prosím, niekoľko minút prečítaniu tohto návodu na použitie, aby ste zaistili správnu bezpečnosť vášho dieťaťa. Mnohé zranenia, ktorým sa dá ľahko vyhnúť, sú spôsobené neuváženým a nesprávnym používaním sedačky.

**POZOR!** Návod je dobrý mať vždy po ruke. Odporúčame vám ho uložiť na to určené miesto, ktoré sa nachádza zvnútra pod poťahom operadla.

- Sedačka je určená na montáž len na sedadlá v aute v smere jazdy. Sedačka sa nesmie montovať na sedadlách v aute / pohovkách v aute, ktoré sú montované dozadu alebo nabok v smere jazdy. Sedačka musí byť vždy zaistená upevnením ISOFIX spolu s podpernou nohou.
- Detská sedačka **NESMIE** byť umiestnená na sedadlách s aktívnym predným airbagom, pretože by to mohlo byť nebezpečné. Toto neplatí pre bočné airbagy.
- Ak je na prednom sedadle namontovaná detská sedačka, predný airbag musí byť odpojený. Sedačku sa odporúča inštalovať iba na zadné sedadlá auta. Informácie o vhodnosti autosedačky pre použitie s detskou sedačkou nájdete v príručke majiteľa vozidla.
- Pred každou jazdou skontrolujte, či sú 5-bodové bezpečnostné pásy správne nastavené a pevne priliehajú k telu dieťaťa. Pásy nesmú byť v žiadnom prípade prekrútené!

• **NEZABUDNITE, ČÍM BLIŽŠIE PRILIEHA PÁS K TELU DIEŤAŤA, TÝM JE VYŠŠIA ÚROVEŇ BEZPEČNOSTI. Z TOHTO DÔVODU DIEŤA NESMIE POD PÁSOM NOSIŤ HRUBÉ OBLEČENIE.**

- Bederné pásy z bezpečnostných pásov musia viesť čo najnižšie cez slabiny vášho dieťaťa, aby sa zabezpečil optimálny účinok v prípade nehody.
- Len optimálne nastavená opierka hlavy môže poskytnúť vášmu dieťaťu maximálnu ochranu a pohodlie a zároveň zabezpečiť správne uchytenie ramenných popruhov.
- Sedačka sa musí vymeniť, ak bolo vystavená silnému zaťaženiu v dôsledku dopravnej nehody.
- Autosedačka nesmie byť žiadnym spôsobom upravovaná bez súhlasu príslušného schvaľovacieho orgánu. Nedodržanie montáže sedačky v súlade s pokynmi výrobcu môže byť nebezpečné pre život a zdravie.
- Chráňte detskú sedačku pred priamym slnečným žiarením, inak by zohriate časti mohli vaše dieťa popáliť. Chráňte svoje dieťa a autosedačku pred slnečným žiarením.
- Nikdy nenechávajte svoje dieťa v sedačke bez dozoru.
- Presvedčte sa, že batožina a ostatné predmety sú dostatočne zaistené, najmä na policičke pod zadným oknom, pretože v prípade nárazu môžu spôsobiť zranenie tela.
- Sedačku nie je možné používať bez poťahu.

- Nepoužívajte iné náhradné poťahy ako tie, ktoré odporúča výrobca, pretože sú neoddeliteľnou súčasťou bezpečnostného systému sedačky.
- Odporúča sa uschovať návod na používanie sedačky počas jej celej životnosti.
- Nepoužívajte žiadne iné upevňovacie body ako tie, ktoré sú popísané v návode a vyznačené na sedačke.
- Všetky tvrdé časti a plastové časti detskej sedačky musia byť umiestnené a namontované tak, aby sa za normálnych prevádzkových podmienok vozidla nemohli zachytiť v posuvnom sedadle alebo vo dverách vozidla.
- Pravidelne kontrolujte technický stav sedačky, zvláštnu pozornosť venujte upevňovacím bodom, stehom a nastavovacím prvkom. Je dôležité zabezpečiť, aby boli všetky mechanické prvky plne funkčné. Časti detskej autosedačky nikdy nemažte ani neolejujte.
- Sedačku nepoužívajte, pokiaľ jej sú časti poškodené alebo uvoľnené.
- V prípade vzniku nebezpečnej situácie je dôležité rýchlo odopnúť bezpečnostné pásy. To znamená, že tlačidlo uvoľnenia 5-bodového bezpečnostného pásu nie je úplne zaistené, presvedčte sa, že sa vaše dieťa nehralo s prackou 5-bodových bezpečnostných pásov.

- Buďte svojmu dieťaťu dobrým príkladom a vždy používajte bezpečnostný pás. Pre dieťa nebezpečenstvo môže predstavovať aj dospelá osoba, ktorá nie je pripútaná bezpečnostnými pásmi.
- Pred každou jazdou v aute sa presvedčite, či je detská sedačka správne pripevnená.
- Sedačka musí byť zaistená aj vtedy, keď sa nepoužíva. Nezaistená detská sedačka môže zraniť cestujúcich aj pri núdzovom brzdení.
- Pri zatváraní dverí vozidla alebo nastavovaní zadného sedadla vždy dbajte na to, aby sa detská autosedačka nezasekla na žiadnom povrchu.
- Na niektorých sedadlách vozidiel, ktoré sú vyrobené z jemných látok, môže používanie autosedačiek zanechať stopy a/alebo spôsobiť zmenu farby. Aby ste tomu zabránili, môžete pod autosedačku umiestniť deku, uterák alebo tomu podobný výrobok.

## A.2

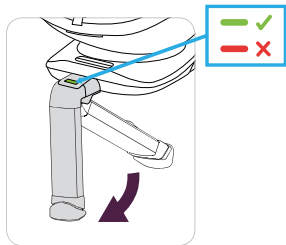

## A.3a

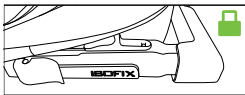

## A.4

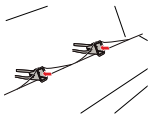

## A.3b

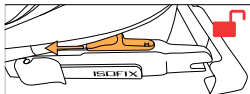

## 4.0 Montáž vo vozidle

V prípade náhleho brzdenia alebo nehody, môžu osoby bez zapnutých bezpečnostných pásov zraniť ostatných cestujúcich. Preto vždy skontrolujte, či:

- Operadlá sedadiel vo vozidle sú zablokované (t.j. zámok sklopného operadla zadného sedadla je zapnutý).
- Všetky ťažké predmety a predmety s ostrými hranami sú zaistené (napr. na zadnej polici).
- Všetci cestujúci sú pripútaní bezpečnostnými pásmi.
- Sedačka je vždy zaistená, aj keď v nej nie je prepravované dieťa.

## 4.1 Montáž sedačky zadom voči smeru jazdy pre deti od 61 do 105 cm (od 3 mesiacov do cca 4 rokov) v upevňovacom systéme ISOFIX s podpernou nohou.

**DÔLEŽITÉ!** V príručke k vozidlu nájdete umiestnenie upevňovacích bodov ISOFIX a ďalšie potrebné informácie o montáži sedačky v aute. Používateľ si **MUSÍ** prečítať príručku od vozidla.

- Pred umiestnením detskej sedačky do auta odporúčame vyklopiť podpernú nohu (8) (obr. A.2).
- Z detskej sedačky odstráňte ochranný kryt (18), ktorá sa nachádza na upevňovacích prvkoch ISOFIX (15) (ak ešte nebol odstránený), za týmto účelom posuňte uvoľňovacie tlačidlo ISOFIX (14), systém uvoľní ochranný kryt, ktorý musíte odstrániť (obr. A.3a), A.3b).
- Sedačku bez ochranného krytu (18) s vyklopenou podpernou nohou umiestnite na sedadlo v aute.
- Pripevnite vodiace lišty ISOFIX (17) na konektory sedadla v aute (A.4).

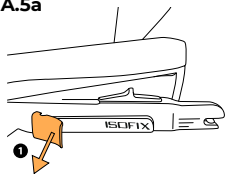
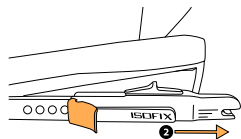
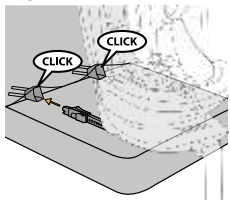
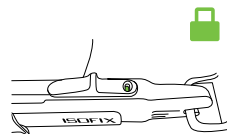
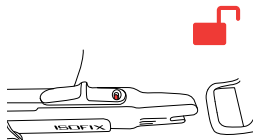
**A.5a****A.5b****A.6****A.7a****A.7b**

- Posuňte upevňovacie prvky ISOFIX (15) na ich maximálnu dĺžku, urobte to tak, že odblokujete a podržíte radiacu páčku (11) (obr. A.5a) a potom upevňovacie prvky vytiahnete (obr. A.5b). Tento postup je potrebné vykonať na oboch stranách autosedačky.
- Vysunuté upevňovacie prvky ISOFIX (15) musia byť pripojené k držiakom s nainštalovanými vodiacimi lištami ISOFIX (17) v sedadle v aute, až pokiaľ nepočujete charakteristické cvaknutie (obr. A.6). Po správnej montáži upevňovacích prvkov ISOFIX sa ukazovateľ na tlačidle (14) zmení z červenej na zelenú, skontrolujte správnu montáž, a to, či sú ukazovatele zelené (obr. A.7a, A.7b).
- **POZOR!** Zaisťovacie úchyty sú správne pripevnené len vtedy, keď sú oba ukazovatele tlačidiel úplne zelené.



A.8

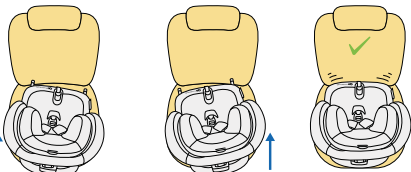

A.9

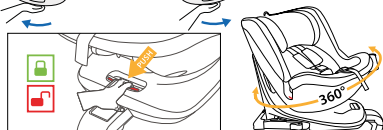

A.10a

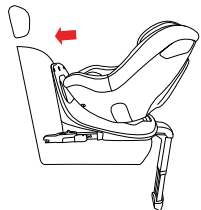

A.10b

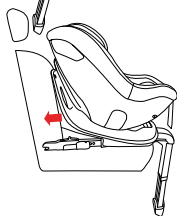

- Zatlačte základňu pohybom doľava a doprava smerom k operadlu sedadla vozidla, až pokiaľ nebude úplne v jednej rovine s operadlom protiotočného rámu (13) (obr. A.8).
  - Keď je sedačka správne namontovaná pomocou systému ISOFIX, musí byť otočená chrbtom voči smeru jazdy. Stlačením páčky otáčania sedačky (6) (obr. A.9) otočíte sedačku dozadu do smeru jazdy (obr. A.10a), správna zablokovaná poloha bude je označená zelenou farbou ukazovateľa vedľa páčky pre otáčania sedačky (6).
  - Presvedčte sa, že je základňa zaistená tak, že sa ju pokúsite vytiahnuť z upevňovacích bodov ISOFIX.
  - Keď je sedačka správne nainštalovaná pomocou upevňovacích úchytiak ISOFIX a protiotočný rám základne je úplne v jednej rovine s operadlom, pokračujte v nastavovaní podpernej nohy (8).
- POZOR! Pred nastavením podpernej nohy sa uistite, že ukazovateľ rozloženia podpernej nohy je zobrazený zelene (7).
- Až po vykonaní vyššie uvedených úkonov nastavte výšku podpernej nohy.

A.11

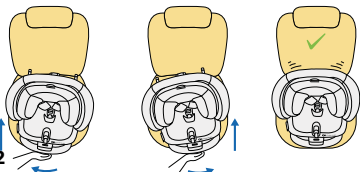

A.12

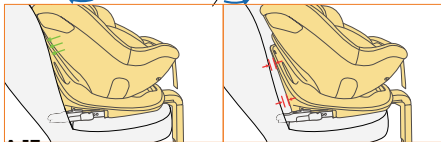

A.13

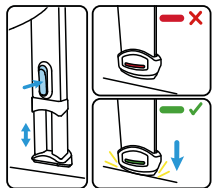

- Podržaním stlačeného tlačidla pre nastavenie výšky nohy (16) uvoľníte aretáciu výšky nohy a noha sa musí automaticky vysunúť. Nastavte výšku nohy tak, aby sa dolná časť dotýkala podlahy vozidla, teraz môžete tlačidlo uvoľniť. Ukazovateľ dolnej časti (9) sa zmení na zeleno, pokiaľ na dolnú časť pôsobí správna sila sedačky. Pokiaľ po aretácii výšky nohy je na ukazovateli zelená, znamená to, že montáž je správna (obr. A.13), v opačnom prípade zopakujte úkony spojené s výškovým nastavením opornej nohy.

**POZOR! Dolnú časť z podpernej nohy nikdy nemontujte na odkladací priestor v podlahe auta, pretože ten pri nehode sa môže vytrhnúť, v prípade pochybností si skontrolujte návod k vozidlu.**

**POZOR! Podperná noha nesmie nikdy visieť vo vzduchu a nesmú sa pod ňu klásť žiadne predmety.**

**DÔLEŽITÉ!** Presvedčte sa, že podperná noha slúži ako opora a nezdvíha spodnú časť sedačky I-GUARD PRO nad úroveň sedacej časti sedadla v aute.

- Chyťte detskú sedačku a skontrolujte, či je bezpečne pripevnená, bez vôle. Všetky ukazovatele úchytovej ISOFIX a podpernej nohy musia byť zelené. V opačnom prípade zopakujte predchádzajúce postupne montážne úkony.

**POZOR:** Presvedčte sa, že poloha detskej sedačky je pevne umiestnená a stabilná. Skontrolujte ukazovatele na pripevnení ISOFIX a na podpernej nohe.

## 4.2 Montáž sedačky v smere jazdy, pre deti od 76 do 105 cm v upevňovacom systéme ISOFIX s podpernou nohou.

DÔLEŽITÉ! V príručke k vozidlu nájdete umiestnenie upevňovacích bodov ISOFIX a ďalšie potrebné informácie o montáži sedačky v aute. Používateľ si MUSÍ povinne prečítať príručku k vozidlu.

- Pred umiestnením detskej sedačky do auta odporúčame vyklopiť podpernú nohu (8) (obr. A.2).
- Z detskej autosedačky odstráňte ochranný kryt (18) umiestnený na upevňovacích prvkoch ISOFIX (15) (ak ešte nebol odstránený), za týmto účelom posuňte uvoľňovacie tlačidlo ISOFIX (14), systém uvoľní ochranný kryt, ktorý musíte odstrániť (obr. A.3a), A.b).
- Detskú sedačku bez poťahu (18) s vyklopenou podpernou nohou umiestnite na sedadle v aute.
- Pripevnite vodiace lišty ISOFIX (17) na konektory sedadla v aute (A.4).
- Posuňte upevňovacie prvky ISOFIX (15) na ich maximálnu dĺžku, urobte to tak, že odblokujete a podržíte radiacu páčku (11) (obr. A.5a) a následne vysuniete upevňovacie prvky (obr. A.5b). Úkony je potrebné vykonať na oboch stranách detskej sedačky.
- Vysunuté upevňovacie prvky ISOFIX (15) sa musia spojiť s držiakom s namontovanými vodiacimi lištami ISOFIX (17) v sedadle auta, pokiaľ nebudete počuť charakteristické cvaknutie (obr. A.6). Po správnej montáži upevňovacích prvkov ISOFIX sa ukazovateľ na tlačidle (14) zmení z červenej na zelenú, skontrolujte si správnu montáž, či sú ukazovatele zelené (obr. A.7a, A.7b).

- POZOR! Zaisťovacie úchytky sú správne pripevnené len vtedy, keď sú obe ukazovatele tlačidiel úplne zelené.
- Keď je detská sedačka správne namontovaná pomocou systému ISOFIX, musí byť umiestnená v smere jazdy. Stlačte páku otáčania sedadla (6); (obr. A.9), pre otočenie sedačky do smeru jazdy (obr. A.10b) je správne zaistená poloha označená zelenou farbou ukazovateľa na páčke otáčania sedadla (6).
- Presvedčite sa, že je základňa zaistená tak, že sa ju pokúsite vytiahnuť z upevňovacích bodov ISOFIX.
- Zatlačte základňu ľavo-pravým pohybom smerom k operadlu sedadla vozidla, až pokiaľ nebude v úplne rovnej rovine s operadlom protiotočného rámu (13) (obr. A.11).
- Keď je sedačka správne nainštalovaná pomocou úchyty ISOFIX a protiotočný rám základne je úplne prilieha k operadlu sedadla (obr. A.12), pokračujte v nastavovaní podpernej nohy (8). POZOR! Pred nastavením podpernej nohy sa presvedčte, že ukazovateľ rozloženia podpernej nohy (7) zobrazuje zelenú.
- Až po vykonaní vyššie uvedených úkonov nastavte výšku podpernej nohy.
- Podržaním zatlačeného tlačidla pre nastavenie výšky nohy (16) uvoľníte uzamknutie výšky nohy a noha sa musí automaticky vysunúť. Nastavte výšku nohy tak, aby sa dolná časť dotýkala podlahy vozidla, až potom môžete tlačidlo uvoľniť. Ukazovateľ dolnej časti (9) zobrazuje zelenú, pokiaľ na dolnú časť bude pôsobiť správna sila sedačky. Ak po uzamknutí výšky nohy ukazovateľ zobrazuje zelenú, znamená to, že montáž je správna (obr. A.13), v opačnom prípade zopakujte úkony spojené s výškovým nastavením podpernej nohy.

**POZOR! Nikdy nemontujte dolnú časť podpernej nohy na odkladací priestor v podlahe auta, pretože v prípade nehody sa môže prepadnúť, v prípade pochybností si skontrolujte príručku k vozidlu.**

**POZOR! Noha nesmie nikdy visieť vo vzduchu a nesmú sa pod ňu podkladať žiadne predmety.**

**DÔLEŽITÉ!** Presvedčte sa, že podperná noha slúži ako opora a nezdvíha spodnú časť detskej autosedačky I-GUARD PRO nad úroveň sedadiel v aute.

- Chyťte detskú sedačku a skontrolujte, či je bezpečne upevnená a bez vôle. Všetky ukazovatele úchytovej ISOFIX a podpernej nohy musia byť zelené. V opačnom prípade zopakujte predchádzajúce montážne úkony.

**POZNÁMKA:** Presvedčte sa, že poloha detskej autosedačky je správne upevnená a stabilná. Skontrolujte ukazovatele na uchýtoch ISOFIX a podpernej nohe.

B.1

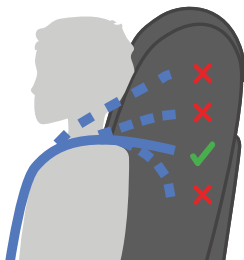

## 5.0 Výška opierky hlavy a ramenných popruhov

Pokiaľ chcete nastaviť výšku opierky hlavy, je potrebné vykonať nasledovné úkony:

- Podržaním tlačidla pre nastavenie 5-bodových bezpečnostných pásov (3), uvoľníte bezpečnostné pásy, čo umožní vám voľnejšie nastavenie výšky opierky hlavy.
  - Podržte páčku nastavenia opierky hlavy (12), ktorá sa nachádza na zadnej strane opierky hlavy. Pokiaľ chcete opierku hlavy zdvihnúť, mierne potiahnite rukoväť smerom nahor. Nastavte opierku hlavy do požadovanej výšky. Po nastavení výšky uvoľníte nastavovaciu rukoväť, opierka hlavy sa zaistí vo vami vybranej polohe.
  - Stlačením páčky pre nastavenie výšky (12) môžete znížiť výšku opierky hlavy. Po nastavení výšky uvoľníte nastavovaciu rukoväť, opierka hlavy sa zaistí vo vami vybranej polohe.
- Správnu výšku ramenných popruhov nastavujeme tak, aby bezpečnostný pás zapadol do operadla autosedačky naplocho a vodorovne, tesne nad ramenami dieťaťa. Je potrebné dodržať, aby ramenné popruhy správne priliehali k ramenám vášho dieťaťa, tak ako je znázornené na (obr. B.1).
- POZOR!** V prípade potreby opakujte úkony pre nastavenie výšky opierky hlavy, až pokiaľ nedosiahnete optimálnu výšku ramenných popruhov. Presvedčte sa, či popruhy nie sú prekrútené.

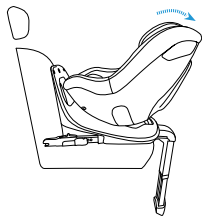
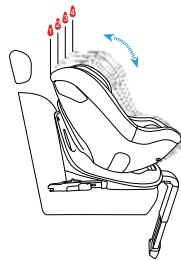
**B.2a****B.2b**

## 5.1 Otočný mechanizmus

- Otočný mechanizmus je funkcia, ktorá vám pomáha pohodlne umiestniť alebo vybrať vaše dieťa z autosedačky. Správna poloha autosedačky voči smeru jazdy (obr. A.14):

- smerom dozadu voči smeru jazdy 61 až 105 cm,
- od 76 do 105 cm smerom dopredu v smere jazdy

- Autosedačku otočte pomocou páky na otáčanie sedadla (6), vďaka tejto funkcii ľahko môžete dieťa do sedačky ľahko vložiť a vybrať. Otočte autosedačku, posadte dieťa do autosedačky, zaistite dieťa 5-bodovým bezpečnostným pásmom, otočte autosedačku v súlade s vyššie uvedeným odporúčaním pre jednotlivú centimetrovú skupinu. Skontrolujte, či je funkcia otáčania správne zablokovaná. Za týmto účelom skontrolujte farbu ukazovateľa na páčke otáčania sedadla (6) - zelená farba potvrdzuje, že funkcia otáčania sedadla je zablokovaná (obr. A.9).

## 5.2 Nastavenie chrbtovej opierky / Nastavenie náklonu chrbtovej opierky

- Uhol náklonu autosedačky je možné nastaviť (obr. A.4) pomocou páčky (5) umiestnenej pod sedadlom. Páčku potiahnite a potom posuňte sedadlo. Uvoľnite páčku v požadovanej polohe. Mierne posuňte sedadlo, pokiaľ nebudete počuť zreteľné „cvaknutie“ – sedadlo je zaistené v požadovanej polohe.

**POZOR! V rozpätí 61 a 105 cm s autosedačkou namontovanou proti smeru jazdy použite polohu „1“, čo je najviac naklonená poloha autosedačky (obr. B.2a).**

V rozpätí 76 až 105 cm s autosedačkou namontovanou dopredu v smere jazdy môžete využiť celý rozsah nastavenia náklonu operadla od „1“ do „4“ (obr. B.2b).

B.3

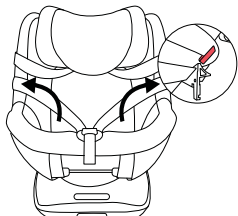

B.4

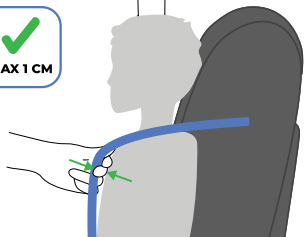

### 5.3 Zaistenie dieťaťa 5-bodovými bezpečnostnými pásmi

- Stlačením tlačidla (3) a potiahnutím bezpečnostných pásov ich úplne uvoľníte. Nezabudnite! Nesmiete ťahať za ramenné vypchávkavy.
- Uvoľníte pracku (2). Uchýťte 5-bodové bezpečnostné pásy do úchyto (10), ktoré sa nachádzajú na bokoch detskej autosedačky (obr. B.3). Umiestnite svoje dieťa do autosedačky.
- Nastavte opierku hlavy podľa výšky dieťaťa (pozri bod 5.0).
- Zložte dve západky pracky k sebe, tak aby sa zaistili, a vložte ich do pracky (2), kým nebudete počuť „cvaknutie“.

### 5.4 Napnutie 5-bodových bezpečnostných pásov

- Potiahnite za ramenné popruhy, aby ste odstránili vôľu v bedrovej časti, vďaka čomu popruh zostane ležať naplocho.
  - Natiahnite 5-bodové bezpečnostné pásy pomocou nastavovacieho popruhu (4), až pokiaľ pásy priliehajú naplocho a tesne k telu dieťaťa. Je potrebné dodržať, aby ramenné popruhy správne priliehali k ramenám vášho dieťaťa. Správne napnutie je zabezpečené, pokiaľ v priestore medzi ramenným popruhom a hrudníkom dieťaťa je možné vložiť medzi popruhy a telo dieťaťa maximálne jeden prst (cca 1 cm) (obr. B.4).
- POZOR!** 5-bodový bezpečnostný pás bedrovej časti musí byť umiestnený čo najnižšie cez bedrá dieťaťa. Dávajte pozor, aby pásy neboli prekrútené.

C.1

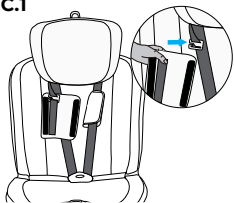

C.2

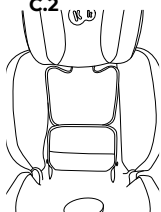

C.3

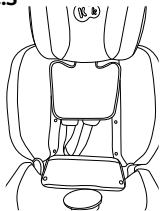

C.4

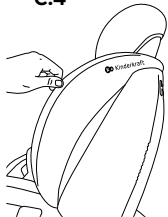

C.5

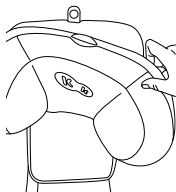

## 5.5 Demontáž autosedačky (systém uchytenia ISOFIX + podperná noha)

Na uvoľnenie podpernej nohy (8) stlačte tlačidlo nastavenia výšky podpernej nohy (16).

Uchopte dolnú časť nohy (9) a zasunúť ju späť do podpernej nohy.

- Stlačte uvoľňovacie tlačidlo (14) na oboch úchytoch ISOFIX. Úchytka sa uvoľní a farba ukazovateľov ISOFIX (14) sa zmení zo zelenej na červenú. Zatiahnite upevňovacie prvky ISOFIX pomocou presuvnej páčky (11), zasunúť späť do základne autosedačky zatlačením na upevňovacie prvky smerom k autosedačke tak, aby sa zasunuli do základne, a tento úkon vykonajte na oboch stranách autosedačky.

## 6.0 Odstánenie / nasadenie poťahu

- Odstránenie ochranných krytov vnútorných pásov: otvorte suché zipsy na vnútornej strane ochranných krytov, odstráňte ochranné kryty, ktoré sú pripevnené ku kovovým háčikom (obr. C.1).

- Odstránenie poťahu operadla a sedacej časti: uvoľnite štyri upevňovadlá, ktoré pripevňujú poťah k zadnej časti operadla autosedačky (obr. C.2, C.3). Odstráňte poťah z bočných ochranných krytov pomocou vysunutia látky (obr. C.4).

- Jemným potiahnutím látky na oboch stranách sedacej časti smerom von z autosedačky vytiahnite poťah z prednej časti sedacej časti. Nezabudnite vysunúť látku okolo tlačidla pre nastavenie pásu. Teraz môžete odstrániť látku z autosedačky jej presunutím cez opierku hlavy.

- Odstránenie poťahu z opierky hlavy: Uchopte hornú časť poťahu za tlačidlom na nastavenie výšky opierky hlavy a jemne stiahnite látku z hornej časti opierky hlavy (obr. C.5). Keď materiál z vrchnej časti sklízne, pristúpte k odstráneniu poťahu na bokoch opierky hlavy. Pri nasadzovaní poťahu postupujte v opačnom poradí.



## 6.1 Čistenie

Používajte iba originálny poťah, pretože ten je základným prvkom bezpečnosti autosedačky.

POZOR! Autosedačka sa nesmie používať bez poťahu. Nezabudnite autosedačku pravidelne kontrolovať a čistiť.

- Poťah je snímateľný a prateľný s jemným pracím prostriedkom na šetrnom programe (30 °C). Postupujte podľa pokynov na pranie, ktoré sú uvedené na štítku poťahu. Pri praní pri teplotách nad 30°C môžu farby vyblednúť. Poťah sa nesmie odstreďovať ani sušiť v bubnovej sušičke (čo môže viesť k oddeleniu vrstiev materiálu). Poťah sa nesmie vystavovať dlhodobému pôsobeniu slnka.
- Plastové časti je možné čistiť jemným čistiacim prostriedkom a teplou vodou. Nikdy nepoužívajte silné čistiace prostriedky alebo bieličlá!
- Prvky ako popruh na nastavenie 5-bodových bezpečnostných pásov alebo spona pásu v rozkroku sú prvky, ktoré je potrebné pravidelne kontrolovať, pretože sú náchylné na hromadenie cudzích telies, tieto prvky môžeme vyčistiť mäkkou handričkou alebo špongiou, pričom na tento úkon použijeme teplú vodu.

Úplný obsah záručných podmienok je k dispozícii na webovej stránke [WWW.KINDERKRAFT.COM](http://WWW.KINDERKRAFT.COM)



**(AR)** بضمان مصلحة عملائنا - نحن في خدمتكم! إذا كانت لديكم أي مشكلة مع المنتج الذي حصلتم عليه، فيجربى الاتصال بنا بالطريقة التي تفضلونها!

**(CS)** V zájmu péče o naše klienty - jsme rádi k dispozici! Pokud jste se setkali s nějakým problémem v souvislosti s obdrženým výrobkem, kontaktujte nás způsobem, který vám nejvíce vyhovuje!

**(DE)** In Sorge für unsere Kunden - stehen wir gerne zu Ihrer Verfügung! Wenn Sie auf ein Problem mit dem erhaltenen Produkt treffen, treten Sie bitte mit uns in Kontakt in der bequemsten Weise für Sie!

**(EN)** In the interests of our Clients - we are at your disposal! If you have a problem with the product you received, contact us in the most convenient way for you!

**(ES)** ¡Por el bien de nuestros clientes, estamos a su disposición! ¡Si tiene cualquier problema con el producto recibido, póngase en contacto con nosotros de forma más cómoda para usted!

**(FR)** Dans l'intérêt de nos clients - nous sommes à votre disposition! Si vous avez un problème avec le produit que vous avez reçu, contactez-nous de la manière la plus pratique pour vous!

**(HU)** Bármikor állunk az ügyfeleink rendelkezésére! Ha az átvett termékkel kapcsolatban valamilyen problémába ütközött, az Onnek legmegfelelőbb módon vegye fel velünk a kapcsolatot!

**(IT)** Prendersi cura dei nostri Clienti - siamo alla Vostra disposizione! Se hai incontrato un problema con il prodotto che hai ricevuto. Contattaci nel modo piu conveniente per te!

**(NL)** In het belang van onze klanten - staan wij ter beschikking! Als u een probleem met het ontvangen product tegenkomt, neemt contact met ons op via de manier die u het makkelijkste vindt!

**(PL)** W trosce o naszych Klientów - jesteśmy do dyspozycji! Jeśli napotkałeś problem dotyczący otrzymanego produktu, skontaktuj się z nami w najbardziej dogodny dla Ciebie sposób!

**(PT)** Para o conforto dos nossos Clientes - estamos sempre à sua disposição! Se tiver qualquer problema com o nosso produto, entre em contacto conosco de modo mais confortável para si!

**(RO)** In interesul clienților noștri - suntem la dispoziția dumneavoastră! Dacă aveți o problema cu produsul pe care l-ați primit, contactați-ne în modul cel mai convenabil pentru dvs.!

**(RU)** заботясь о наших клиентах, мы находимся в вашем распоряжении. Если вы столкнулись с проблемой, связанной с полученными продукто, свяжитесь с нами наиболее удобным для вас способом!

**(SK)** Náš zákazník je pre nás dôležitý - sme vám k dispozícii! Ak máte akýkoľvek problém súvisiaci s doručeným produktom, kontaktujte nás spôsobom, ktorý vám najviac vyhovuje!

**(SV)** I våra kundens intresse - vi står till ditt förfogande! Om du har problem med den produkt du fick, kontakta oss på det mest praktiska sättet för dig!

### International contact:

support@kinderkraft.com  
(0048) 61 646 02 37



kinderkraftofficial



kinderkraft



kinderkraftofficial

منتج/ VÝROBCE/HERSTELLER/MANUFACTURER/FABRICANTE/FABRICANT/  
GYARTÓ/FABBRICANTE/FABRIKANT/PRODUCTENT/FABRICANTE/PRODUCĂTOR/  
ПРОИЗВОДИТЕЛЬ/VÝROBCA/TILLVERKARE:

**4Kraft Sp. z o.o. ul. Tatrzanska 1/5**  
18 **60-413 Poznań, Poland**