

I-GUARD PRO

USER GUIDE

MODEL: I-GUARD PRO ECE R129.03 v.1.1

ВНИМАНИЕ! Графика продукта только для справки

A.1

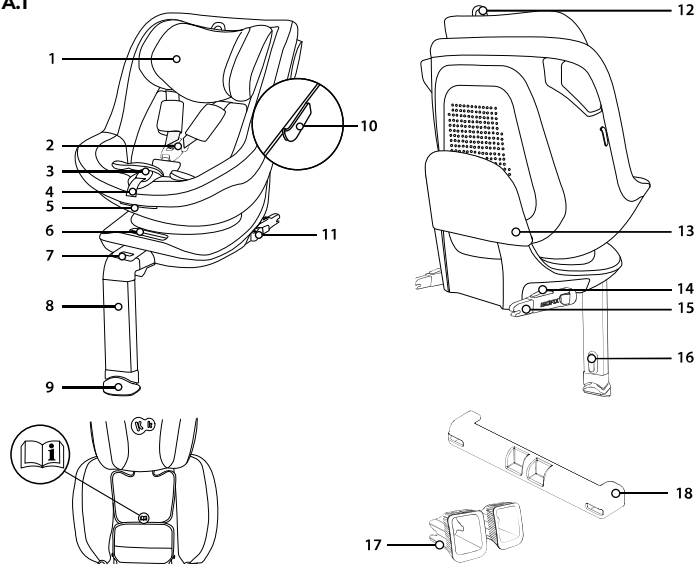

Перед первым использованием детского автокресла внимательно прочтите инструкцию по эксплуатации. Вы несете ответственность за безопасность своего ребенка, и несоблюдение этого руководства может повлиять на него.

1.0 Компоненты автокресла

1. Подголовник
2. Пряжка 5-точечных ремней безопасности
3. Кнопка регулировки 5-точечных ремней безопасности
4. Регулировочный ремень
5. Рычаг откидывания сиденья
6. Рычаг поворота сиденья с индикатором
7. Индикатор раскладывания ноги
8. Опорная ножка
9. Подставка с индикатором
10. Держатели внутренних ремней
11. Рычаг передвижения ISOFIX
12. Рычаг регулировки высоты
13. Антирационная рама
14. Кнопка разблокировки с индикатором состояния ISOFIX
15. Зацепки ISOFIX
16. Кнопка регулировки высоты подставки
17. Направляющие ISOFIX
18. Защита крепления ISOFIX



**3 – 15 месяцев
< 76см**

(рис.А.14)

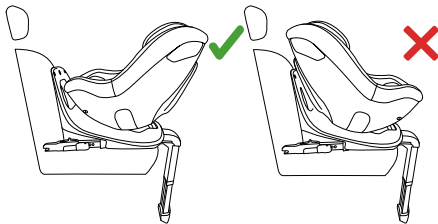

2.0 Области применения

Данное автокресло было разработано, испытано и утверждено в соответствии с требованиями Правил ЕЭК/ ООН № 129, касающихся омологации детских удерживающих систем (UN/ECE R129/03). Автокресло I-GUARD PRO предназначено для перевозки детей ростом от 61 до 105 см (примерно до 4 лет).

Сиденье должно быть закреплено в автомобиле с помощью креплений ISOFIX и стабилизирующей ножки. Данное автокресло может быть установлено только на сиденья автомобиля, одобренные для использования детских удерживающих систем в соответствии с руководством по эксплуатации автомобиля. Ребенок в автокресле защищается встроенными 5-точечными ремнями безопасности. **ВНИМАНИЕ!** Перед каждой поездкой убедитесь, что пятиточечные ремни безопасности правильно отрегулированы и плотно прилегают к телу ребенка. Запрещается перекручивать ремни безопасности!

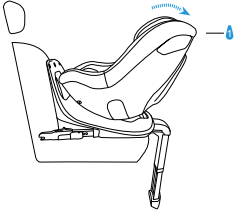
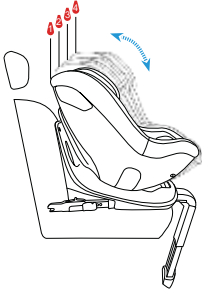
Крепление детского автокресла	Ориентация детского автокресла	Положение автокресла	Размеры ребенка
ISOFIX + опорная ножка	спиной к направлению движения		<p>61 см - 105 см 3 мес. - ок. 4 лет</p>
ISOFIX + опорная ножка	лицом к движению		<p>76 см - 105 см > 15 мес. - ок. 4 лет</p>

3.0 Инструкции по безопасности

Пожалуйста, уделите несколько минут прочтению данной инструкции, чтобы обеспечить безопасность вашего ребенка. Многие травмы, которых можно избежать, вызваны неосторожным и неправильным использованием детского автокресла.

ВНИМАНИЕ! Хорошо, если это руководство всегда будет под рукой. Мы рекомендуем хранить его в специально отведенном месте на внутренней стороне автокресла под чехлом спинки.

- Автокресло подходит для установки только на автомобильные кресла, установленные лицом вперед движения. Автокресло нельзя устанавливать на автомобильные сиденья, обращенные назад или вбок по направлению движения. Автокресло всегда должно быть закреплено с помощью крепления ISOFIX с опорной ножкой.
- **ЗАПРЕЩАЕТСЯ** помещать детское автокресло на сиденьях с активной передней подушкой безопасности, так как это может быть опасно. Это не относится к боковым подушкам безопасности.
- Если детское автокресло установлено на переднем сиденье, необходимо отключить переднюю подушку безопасности. Рекомендуется устанавливать автокресло только на задние сиденья автомобиля. В руководстве по эксплуатации транспортного средства вы найдете советы по пригодности использования сиденья автомобиля с детским креслом.
- Перед каждой поездкой убедитесь, что 5-точечные ремни безопасности правильно отрегулированы и плотно прилегают к телу ребенка. Запрещается перекручивать ремни безопасности!

• **ПОМНИТЕ, ЧТО ЧЕМ БЛИЖЕ РЕМЕНЬ НАХОДИТСЯ К Телу РЕБЕНКА, ТЕМ ВЫШЕ УРОВЕНЬ БЕЗОПАСНОСТИ. ПО ЭТОЙ ПРИЧИНЕ НЕ НОСИТЕ ТОЛСТУЮ ОДЕЖДУ ПОД РЕМНЯМИ.**

- Набедренные ремни безопасности должны проходить как можно ниже по паху вашего ребенка, чтобы обеспечить оптимальную работу в случае аварии.
- Только оптимально отрегулированный подголовник может обеспечить вашему ребенку максимальную защиту и комфорт, одновременно гарантируя правильную посадку плечевых ремней.
- Детское автокресло следует заменить, если оно подверглось внезапному напряжению во время ДТП.
- Автокресло не может быть каким-либо образом модифицировано без разрешения соответствующего разрешительного органа, предоставляющего омологацию. Несоблюдение правил установки кресла в соответствии с инструкциями, предоставленными производителем, может привести к риску для жизни и здоровья.
- Защищайте детское автокресло от прямых солнечных лучей, в противном случае нагретые детали могут обжечь ребенка. Защищайте ребенка и автокресло от солнечных лучей.
- Никогда не оставляйте ребенка в автокресле без присмотра.
- Убедитесь, что багаж и другие предметы надежно закреплены, особенно на полке под задним стеклом, так как они могут стать причиной травм в случае столкновения.
- Запрещается использовать автокресло без чехла.
- Не используйте другой сменный чехол, кроме рекомендованного производителем, поскольку она является неотъемлемой частью системы безопасности детского автокресла.

- Рекомендуется хранить инструкцию по эксплуатации в течение всего срока эксплуатации детского автокресла.
- Не используйте другие точки крепления, кроме описанных в инструкции и обозначенных на детском автокресле.
- Все жесткие элементы и пластиковые детали детского автокресла должны быть размещены и установлены таким образом, чтобы они не могли быть зажаты раздвижным сиденьем или дверным проемом транспортного средства в обычных условиях эксплуатации.
- Регулярно проверяйте техническое состояние автокресла, обращая особое внимание на места крепления, швы и регулировочные элементы. Убедитесь, что все механические компоненты полностью исправны. Никогда не смазывайте жиром или маслом детали детского сиденья.
- Прекратите пользоваться детским автокреслом, если части сиденья повреждены или ослаблены.
- В случае чрезвычайной ситуации важно, чтобы ремни безопасности можно было быстро расстегнуть. Это означает, что кнопка разблокировки 5-точечных ремней безопасности закреплена не полностью, убедитесь, что ребенок не играл с застежкой 5-точечных ремней безопасности.
- Дайте вашему ребенку хороший пример и всегда пристегивайтесь ремнем безопасности. Взрослый, не пристегнутый ремнем безопасности, также может представлять опасность для ребенка.

- Перед поездкой на автомобиле убедитесь, что детское автокресло правильно закреплено.
- Детское автокресло должно быть закреплено, даже когда оно не используется. Незакрепленное детское автокресло может причинить травмы пассажирам в случае экстренного торможения.
- Всегда следите за тем, чтобы детское кресло не застряло на какой-либо поверхности при закрывании двери автомобиля или регулировке заднего сиденья.
- В случае некоторых автомобильных сидений, изготовленных из деликатных материалов, использование автокресла может оставить следы и/или привести к изменению цвета. Чтобы предотвратить это, можно подложить под автомобильное сиденье одеяло, полотенце или аналогичное изделие.

4.0 Установка в транспортное средство

В случае резкого торможения или аварии лица, не пристегнутые ремнями безопасности, могут причинить травмы другим пассажирам.

Всегда убедитесь, что:

- Спинки сидений транспортных средств должны быть заблокированы (т.е. откидная спинка заднего сиденья должна быть заблокирована).
- Все тяжелые предметы с острыми краями закреплены (например, на задней полке).
- Все пассажиры пристегнуты ремнями безопасности.
- Детское автокресло всегда надежно закреплено, даже если ребенок не перевозится в нем.

A.2

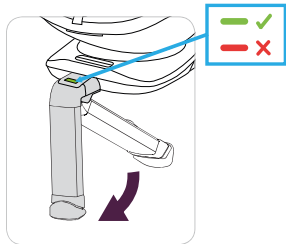

A.3a

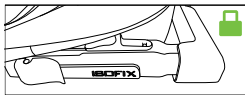

A.3b

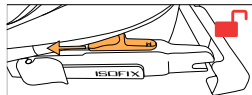

A.4

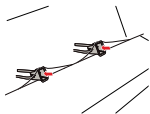

4.1 Установка автокресла лицом назад для детей от 61 до 105 см (от 3 месяцев до примерно 4 лет) в системе крепления ISOFIX с опорной ножкой.

ВАЖНО! В руководстве по эксплуатации транспортного средства указано местоположение креплений ISOFIX, а также другая необходимая информация для установки детского автокресла в автомобиле. Пользователь должен **ОБЯЗАТЕЛЬНО** прочитать руководство по эксплуатации транспортного средства.

- Перед установкой кресла в автомобиле рекомендуется разложить опорную ножку (8) (рис. A.2).
- Защиту (18), расположенную на креплениях ISOFIX (15) необходимо снять с автокресла (если она еще не снята), для этого нажмите на кнопку разблокировки ISOFIX (14), система освободит крышку, которую необходимо снять (рис. A.3a, A.3b).
- Установите автокресло без чехла (18) с разложенной опорной ножкой на сиденье автомобиля.
- Закрепите направляющие ISOFIX на соединениях сиденья (A.4).

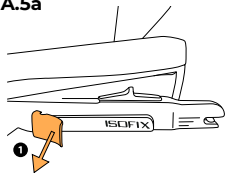
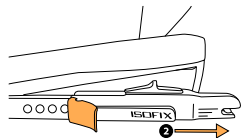
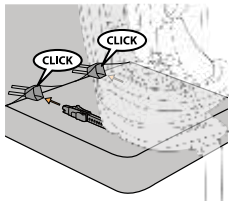
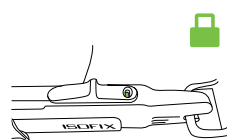
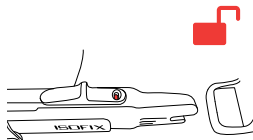
A.5a**A.5b****A.6****A.7a****A.7b**

- Сдвиньте крепления ISOFIX (15) на максимальную длину, разблокировав и удерживая сдвижной рычаг (11) (рис. А.5а), а затем выдвините крепления (рис. А.5b). Это необходимо сделать с обеих сторон автокресла.

- Выдвинутые крепления ISOFIX (15) соедините с креплениями с установленными направляющими ISOFIX (17), в автокресле, до характерного щелчка (рис. А.6). После правильной установки креплений ISOFIX индикатор на кнопке (14) изменит цвет с красного на зеленый, проверьте правильность установки, индикаторы должны быть зелеными (рис. А.7а, А.7b).

- **ВНИМАНИЕ!** Блокирующие замки надежно зафиксированы только в том случае, если оба маркера кнопок полностью зеленые.

A.8

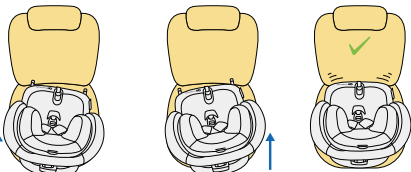

A.9

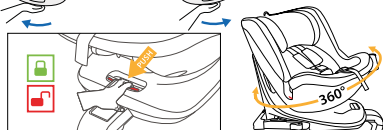

A.10a

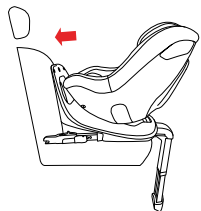

A.10b

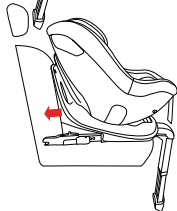

- Двигайте основание влево-вправо по направлению к спинке сиденья автомобиля до полного совмещения со спинкой антиротационной рамы (13) (рис. А.8).
- Если автокресло правильно установлено с помощью ISOFIX, установите его лицом назад. Нажмите на рычаг поворота сиденья (6) (рис. А.9), чтобы повернуть автокресло назад по направлению движения (рис. А.10а); правильно зафиксированное положение будет обозначено зеленым цветовым индикатором на рычаге поворота сиденья (6).
- Убедитесь, что основание зафиксировано, когда вы пытаетесь вытащить его из точек крепления ISOFIX.
- Когда автокресло правильно установлено с помощью креплений ISOFIX, а антиротационная рама основания полностью прилегает к спинке сиденья, приступайте к регулировке опорной ножки (8). ВНИМАНИЕ! Перед регулировкой опорной стойки убедитесь, что индикатор выдвижения опорной стойки показывает зеленый цвет (7).
- Только после выполнения вышеуказанных действий отрегулируйте высоту опорной ножки.

A.11

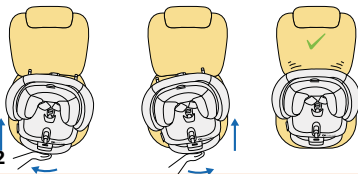

A.12

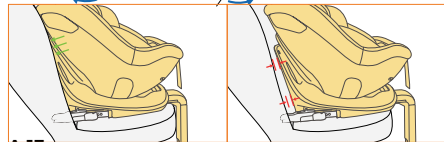

A.13

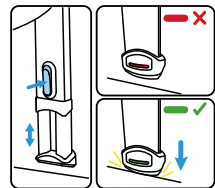

- Удерживая кнопку регулировки высоты ножки (16), вы освободите фиксатор высоты ножки, а ножка автоматически выдвинется. Отрегулируйте высоту ножки так, чтобы стопа упиралась в пол автомобиля, теперь можно отпустить кнопку. Индикатор стопы (9) поменяет цвет на зеленый, когда к стопе будет приложено соответствующее усилие сиденья. Если после фиксации высоты ножки индикатор стопы (9) показывает зеленый цвет, установка выполнена правильно (рис. A.13), в противном случае повторите регулировку высоты опорной ножки.

ВНИМАНИЕ! Никогда не устанавливайте ножку опоры на бардачок в полу автомобиля, существует опасность того, что бардачок оторвется во время аварии, в случае сомнений обратитесь к руководству по эксплуатации автомобиля.

ВНИМАНИЕ! Опорная ножка не должна висеть в воздухе, под нее нельзя подкладывать никакие предметы.

ВАЖНО! Убедитесь, что опорная ножка поддерживает и не поднимает нижнюю часть сиденья I-GUARD PRO над поверхностью сиденья автомобиля.

- Возьмитесь за детское автокресло и убедитесь, что оно надежно закреплено без зазоров. Все индикаторы креплений ISOFIX и опорной ножки должны быть зелеными. Если нет, повторите предыдущие шаги установки.

ПРИМЕЧАНИЕ: Убедитесь, что положение детского автокресла хорошо установлено и стабильно. Проверьте индикаторы на креплениях ISOFIX и опорной стойки.

4.2 Установка детского удерживающего устройства лицом вперед, для детей от 76 до 105 см, в системе крепления ISOFIX с опорной ножкой.

ВАЖНО! В руководстве по эксплуатации транспортного средства указано местоположение креплений ISOFIX, а также другая необходимая информация для установки детского автокресла в автомобиле. Пользователь должен **ОБЯЗАТЕЛЬНО** прочитать руководство по эксплуатации транспортного средства.

- Перед установкой автокресла в автомобиле рекомендуется разложить опорную ножку (8) (рис. А.2).
- Защиту (18) крепления ISOFIX (15) необходимо снять с сиденья (если она еще не снята), для этого нажмите на кнопку разблокировки ISOFIX (14), система освободит защиту, которую необходимо снять (рис. А.3а, А.б).
- Установите автокресло без чехла (18) с разложенной опорной ножкой на сиденье автомобиля.
- Закрепите направляющие ISOFIX на соединениях сиденья (А.4).
- Сдвиньте крепления ISOFIX (15) на максимальную длину, разблокировав и удерживая подвижной рычаг (11) (рис. А.5а), а затем выдвините крепления (рис. А.5б). Это необходимо сделать с обеих сторон автокресла.
- Выдвинутые крепления ISOFIX (15) соедините с креплениями с установленными направляющими ISOFIX (17), в автокресле, до характерного щелчка (рис. А.6). После правильной установки креплений ISOFIX индикатор на кнопке (14) изменит цвет с красного на зеленый, проверьте правильность установки, индикаторы должны быть зелеными (рис. А.7а, А.7б).
- **ВНИМАНИЕ!** Блокирующие замки надежно зафиксированы только в том случае, если оба индикаторы кнопок полностью зеленые.

- Когда кресло правильно установлено с помощью ISOFIX, расположите кресло лицом вперед по направлению движения. Нажмите на рычаг поворота сиденья (6); (рис. А.9), чтобы повернуть сиденье в направлении движения (рис. А.10б), правильно зафиксированное положение будет обозначено индикатором зеленого цвета на рычаге поворота сиденья (6).
- Убедитесь, что основание зафиксировано, когда вы пытаетесь вытащить его из точек крепления ISOFIX.
- Двигайте основание влево-вправо по направлению к спинке сиденья автомобиля до полного совмещения со спинкой рамы, защищающей против поворота (13) (рис. А.11).
- Когда автокресло правильно установлено с помощью креплений ISOFIX, а антиротационная рама основания полностью прилегает к спинке сиденья (рис. А.12), приступайте к регулировке опорной ножки (8). **ВНИМАНИЕ!** Перед регулировкой опорной ножки убедитесь, что индикатор выдвижения опорной ножки (7) показывает зеленый цвет.
- Только после выполнения вышеуказанных действий отрегулируйте высоту опорной ножки.
- Удерживая кнопку регулировки высоты ножки (16), вы освободите фиксатор высоты ножки, а ножка автоматически выдвинется. Отрегулируйте высоту ножки так, чтобы стопа упиралась в пол автомобиля, теперь можно отпустить кнопку. Индикатор стопы (9) поменяет цвет на зеленый, когда к стопе будет приложено соответствующее усилие сиденья. Если после фиксации высоты ножки индикатор стопы (9) показывает зеленый цвет, установка выполнена правильно (рис. А.13), в противном случае повторите регулировку высоты опорной ножки.

ВНИМАНИЕ! Никогда не устанавливайте ножку опоры на бардачок в полу автомобиля, существует опасность того, что бардачок оторвется во время аварии, в случае сомнений обратитесь к руководству по эксплуатации автомобиля.

ВНИМАНИЕ! Опорная ножка не должна висеть в воздухе, под нее нельзя подкладывать никакие предметы.

ВАЖНО! Убедитесь, что опорная ножка поддерживает и не поднимает нижнюю часть сиденья I-GUARD PRO над поверхностью сиденья автомобиля.

- Возьмитесь за детское автокресло и убедитесь, что оно надежно закреплено без зазоров. Все индикаторы креплений ISOFIX и опорной ножки должны быть зелеными. Если нет, повторите предыдущие шаги установки.

ПРИМЕЧАНИЕ: Убедитесь, что положение детского автокресла хорошо установлено и стабильно. Проверьте индикаторы на креплениях ISOFIX и опорной стойки.

В.1

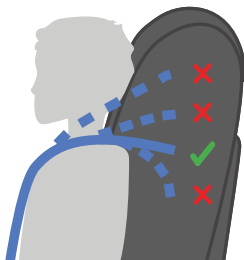

5.0 Высота подголовников и плечевых ремней

Чтобы отрегулировать высоту подголовника, выполните следующие действия:

- Одновременно удерживая кнопку регулировки 5-точечных ремней безопасности (3), ослабьте ремни безопасности, это позволит вам более свободно регулировать высоту подголовника.
 - Удерживайте рычаг регулировки подголовника (12), который расположен в задней части подголовника. Если вы хотите поднять подголовник, аккуратно потяните ручку вверх. Отрегулируйте подголовник на нужную высоту. Когда высота будет отрегулирована, отпустите регулировочную ручку, подголовник будет зафиксирован в выбранном положении.
 - Опустите высоту подголовника, нажав на рычаг регулировки высоты (12). Когда высота будет отрегулирована, отпустите регулировочную ручку, подголовник будет зафиксирован в выбранном положении.
- Отрегулируйте правильную высоту лямок таким образом, чтобы лямка ровно вошла в отверстие в спинке автокресла и располагалась горизонтально прямо над плечами ребенка. Убедитесь, что плечевые ремни хорошо подогнаны к плечам ребенка в соответствии с рис. В.1.
- ВНИМАНИЕ!** При необходимости повторите регулировку высоты подголовника, пока не достигнете оптимальной высоты для плечевых ремней. Убедитесь, что ремни безопасности не перекручены.

В.2а

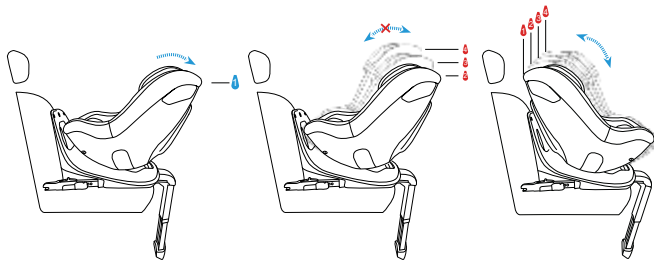

В.2б

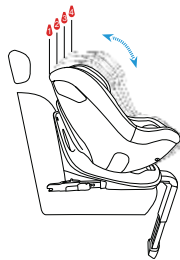

5.1 Механизм вращения

• Механизм вращения - это функция, которая помогает удобно расположить ребенка в кресле или вынуть его. Правильное положение сиденья по направлению движения (рис. А.14):

- от 61 до 105 см лицом назад,
- от 76 см до 105 см лицом вперед

• Поверните сиденье с помощью рычага поворота сиденья (6), чтобы легко посадить и вынуть ребенка из автокресла. Поверните автокресло, посадите ребенка, закрепите его 5-точечными ремнями безопасности, выполните поворот сиденья, как рекомендовано выше, для каждой группы роста в см. Убедитесь, что функция вращения правильно заблокирована. Для этого проверьте цвет индикатора возле рычага поворота сиденья (6) - зеленый цвет подтверждает, что функция поворота сиденья заблокирована (рис. А.9).

5.2 Регулировка спинки / Регулировка наклона спинки

• Угол наклона автокресла можно отрегулировать (рис. А.4) с помощью рычага (5) под сиденьем. Потяните за рычаг, а затем переместите сиденье. Отпустите рычаг в нужном положении. Слегка подвиньте сиденье, пока не услышите четкий щелчок - сиденье зафиксировано в нужном положении. **ВНИМАНИЕ! В диапазоне от 61 до 105 см при установке автокресла лицом назад необходимо использовать положение «1» - т.е. наиболее наклонное положение сиденья (рис. В.2а).**

В диапазоне от 76 до 105 см при использовании сиденья лицом вперед вы можете использовать весь диапазон регулировки наклона спинки в положениях «1» - «4» (рис. В.2б).

В.3

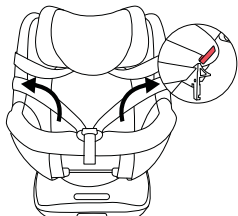

В.4

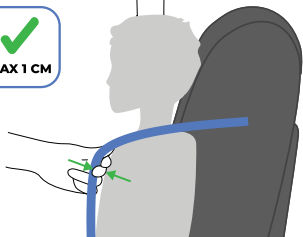

5.3 Фиксация ребенка 5-точечными ремнями безопасности автомобиля

- Ослабьте ремни ,безопасности до конца, нажав кнопку (3) и потянув за ремни безопасности. Помните! Не тяните за плечевые подушки.
- Расстегните застежку (2). Зацепите 5-точечные ремни безопасности в держатели ремней (10), которые расположены по бокам автокресла (рис. В.3). Поместите ребенка в автокресло.
- Отрегулируйте подголовник в соответствии с ростом ребенка (см. пункт 5.0).
- Сложите два замка пряжки вместе, чтобы зафиксировать их и вставьте в пряжку (2), пока не услышите щелчок.

5.4 Затягивание 5-точечных ремней безопасности

- Потяните за плечевые ремни, чтобы избежать провисания в тазобедренной части, чтобы ремни лежали плоско.
 - Натяните 5-точечные ремни безопасности регулировочным ремнем так, чтобы они были расположены плоско и плотно прилегали к телу ребенка. Убедитесь, что плечевые ремни хорошо подогнаны к плечам ребенка. Надлежащее натяжение обеспечивается, если в пространстве между плечевым ремнем и грудной клеткой ребенка можно вставить максимум один палец (ок. 1 см) (рис. В.4).
- ВНИМАНИЕ!** 5-точечные ремни безопасности бедренного фрагмента должны быть расположены как можно ниже на бедрах ребенка. Убедитесь, что ремни безопасности не перекручены..

C.1

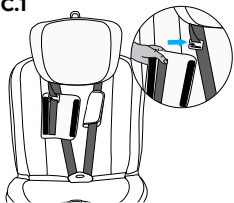

C.2

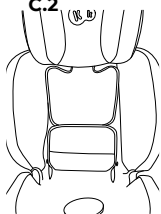

C.3

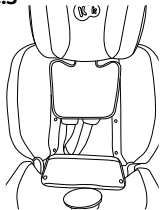

C.4

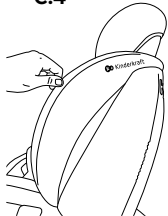

C.5

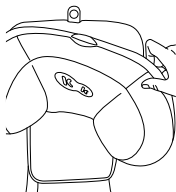

5.5 Демонтаж детского автокресла (система креплений ISOFIX + опорная нога)

- Чтобы освободить опору опорной ножки (8), нажмите кнопку регулировки высоты опорной ножки (16). Возьмитесь за стопу (9) и вставьте ее обратно в опорную ножку.
- Нажмите кнопку освобождения (14) на обоих креплениях ISOFIX. Крепления разблокируются, а цвет индикаторов ISOFIX (14) изменится с зеленого на красный. Спрячьте крепления ISOFIX с помощью рычага передвижения (11), вставьте их обратно в основание сиденья, надавив на крепления в направлении сиденья, чтобы они вошли в основание сиденья, сделайте это с обеих сторон сиденья.

6.0 Снятие/установка крышки

- Снятие защиты ремней безопасности: расстегните липучку на внутренней стороне защиты, снимите защиты, которая крепится на металлических крючках (рис. С.1).
- Снятие чехла спинки и сиденья: отсоедините четыре кнопки, которые соединяют чехол задней частью спинки сиденья (рис. С.2, С.3). Снимите чехол с боковых крышек, сдвинув материал (рис. С.4).
- Аккуратно потяните ткань с обеих сторон сиденья по направлению к внешней стороне сиденья и сдвиньте чехол с передней части сиденья. Обязательно сдвиньте ткань вокруг кнопки регулировки ремня. Теперь чехол можно снять с сиденья, потянув его за подголовник.
- Снимите чехол с подголовника. Возьмитесь за верхнюю часть чехла за кнопкой регулировки высоты подголовника и осторожно сдвиньте материал с верхней части подголовника (рис. С.5). После удаления ткани с верхней части приступайте к снятию чехла с боковых сторон подголовника. Чтобы снять чехол, поступайте в обратном порядке.

6.1 Очистка

Используйте только оригинальный чехол, так как он является важным элементом безопасности детского автокресла.

ВНИМАНИЕ! Не используйте детское автокресло без чехла. Помните о регулярной проверке и очистке автокресла.

- Чехол можно снять и постирать с мягким моющим средством на деликатной программе (30 °C). Следуйте инструкциям по стирке, приведенным на этикетке чехла. Цвета могут поблекнуть, если стирать при температуре выше 30°C. Чехол не должен отжиматься в центрифуге или барабанной сушильной машине (что может привести к разделению слоев материала). Чехол не должен подвергаться длительному воздействию солнечных лучей.
- Пластиковые детали можно чистить мягким моющим средством и теплой водой. Никогда не используйте сильные чистящие средства или отбеливатели!
- Такие компоненты, как ремень регулировки 5-точечных ремней безопасности и пряжка пахового ремня, необходимо регулярно проверять, так как они склонны к накоплению инородных тел, их можно очистить мягкой тканью или губкой с использованием теплой воды.

Полный текст гарантийных обязательств доступен на сайте WWW.KINDERKRAFT.COM



(AR) بضمان مصلحة عملائنا - نحن في خدمتكم! إذا كانت لديكم أي مشكلة مع المنتج الذي حصلتم عليه، فيجربى الاتصال بنا بالطريقة التي تفضلونها!

(CS) V zájmu péče o naše klienty - jsme rádi k dispozici! Pokud jste se setkali s nějakým problémem v souvislosti s obdrženým výrobkem, kontaktujte nás způsobem, který vám nejvíce vyhovuje!

(DE) In Sorge für unsere Kunden - stehen wir gerne zu Ihrer Verfügung! Wenn Sie auf ein Problem mit dem erhaltenen Produkt treffen, treten Sie bitte mit uns in Kontakt in der bequemsten Weise für Sie!

(EN) In the interests of our Clients - we are at your disposal! If you have a problem with the product you received, contact us in the most convenient way for you!

(ES) ¡Por el bien de nuestros clientes, estamos a su disposición! ¡Si tiene cualquier problema con el producto recibido, póngase en contacto con nosotros de forma más cómoda para usted!

(FR) Dans l'intérêt de nos clients - nous sommes à votre disposition! Si vous avez un problème avec le produit que vous avez reçu, contactez-nous de la manière la plus pratique pour vous!

(HU) Bármikor állunk az ügyfeleink rendelkezésére! Ha az átvett termékkel kapcsolatban valamilyen problémába ütközött, az Onnek legmegfelelőbb módon vegye fel velünk a kapcsolatot!

(IT) Prendersi cura dei nostri Clienti - siamo alla Vostra disposizione! Se hai incontrato un problema con il prodotto che hai ricevuto. Contattaci nel modo piu conveniente per te!

(NL) In het belang van onze klanten - staan wij ter beschikking! Als u een probleem met het ontvangen product tegenkomt, neemt contact met ons op via de manier die u het makkelijkste vindt!

(PL) W trosce o naszych Klientów - jesteśmy do dyspozycji! Jeśli napotkałeś problem dotyczący otrzymanego produktu, skontaktuj się z nami w najbardziej dogodny dla Ciebie sposób!

(PT) Para o conforto dos nossos Clientes - estamos sempre à sua disposição! Se tiver qualquer problema com o nosso produto, entre em contacto conosco de modo mais confortável para si!

(RO) In interesul clienților noștri - suntem la dispoziția dumneavoastră! Dacă aveți o problema cu produsul pe care l-ați primit, contactați-ne în modul cel mai convenabil pentru dvs.!

(RU) заботясь о наших клиентах, мы находимся в вашем распоряжении. Если вы столкнулись с проблемой, связанной с полученными продукто, свяжитесь с нами наиболее удобным для вас способом!

(SK) Náš zákazník je pre nás dôležitý - sme vám k dispozícii! Ak máte akýkoľvek problém súvisiaci s doručeným produktom, kontaktujte nás spôsobom, ktorý vám najviac vyhovuje!

(SV) I våra kundens intresse - vi står till ditt förfogande! Om du har problem med den produkt du fick, kontakta oss på det mest praktiska sättet för dig!

International contact:

support@kinderkraft.com
(0048) 61 646 02 37



kinderkraftofficial



kinderkraft



kinderkraftofficial

منتج/ VÝROBCE/HERSTELLER/MANUFACTURER/FABRICANTE/FABRICANT/
GYARTÓ/FABBRICANTE/FABRIKANT/PRODUCTENT/FABRICANTE/PRODUCĂTOR/
ПРОИЗВОДИТЕЛЬ/VÝROBCA/TILLVERKARE:

4Kraft Sp. z o.o. ul. Tatrzanska 1/5
18 **60-413 Poznań, Poland**