

I-GUARD PRO

USER GUIDE

MODEL: I-GUARD PRO ECE R129.03 v.1.1

AANDACHT! Productafbeeldingen zijn alleen ter referentie!

A.1

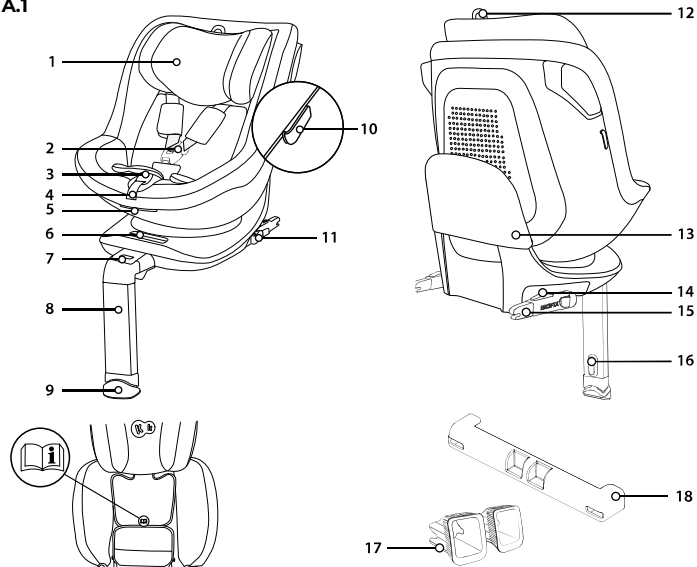

Lees deze gebruiksaanwijzing zorgvuldig door voordat u het autozitje in gebruik neemt. Het is uw eigen verantwoordelijkheid om voor de veiligheid van uw kind te zorgen, en als u deze aanwijzing niet leest, kan dat gevolgen hebben.

1.0 Onderdelen van het autozitje

1. Hoofdsteen
2. Gesp van het 5-punts harnas
3. Knop om het 5-punts harnas te verstellen
4. Verstellingsriem
5. Hendel om het zitje te kantelen
6. Hendel om het zitje te draaien met indicator
7. Indicator om de voet te verlengen
8. Steunpoot
9. Voet met indicator
10. Binnenste gordelhouders
11. ISOFIX-schuifhendel
12. Hendel om de hoofdsteen te verstellen
13. Anti-rotatieframe
14. Ontgrendelknop met ISOFIX-statusindicator
15. ISOFIX-bevestigingsbeugels
16. Knop voor de hoogteverstelling van de steunpoot
17. ISOFIX-geleiders
18. Afdekking voor ISOFIX-bevestigingsbeugels



3 – 15 maanden
< 76cm

(afb.A.14)

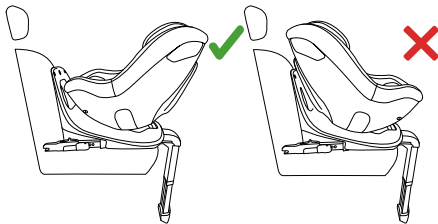

2.0 Gebruik

Het autozitje is ontworpen, getest en goedgekeurd overeenkomstig de voorschriften van UN/ECE-regeling nr. 129 betreffende de goedkeuring van kinderbeveiligingssystemen (UN/ECE R129/03). De I-GUARD PRO autostoel is ontworpen voor het vervoer van kinderen tussen 61 en 105 cm (tot ongeveer 4 jaar).

Het zitje dient in de auto te worden vastgezet met de ISOFIX-bevestigingsbeugels en een stabilisatiepoot. Deze autostoel mag alleen worden geïnstalleerd op autostoelen die zijn goedgekeurd voor het gebruik van kinderbeveiligingssystemen, overeenkomstig de gebruiksaanwijzing van de auto. Uw kind wordt in het zitje vastgezet door middel van het 5-punts harnas. ATTENTIE: Voorafgaand aan elke reis dient u te controleren of het 5-punts harnas goed is afgesteld en stevig tegen het lichaam van het kind aan zit. De harnasriemen mogen nooit gedraaid zijn!

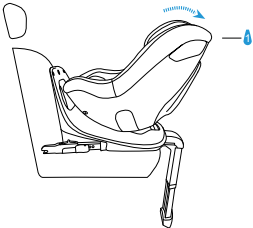
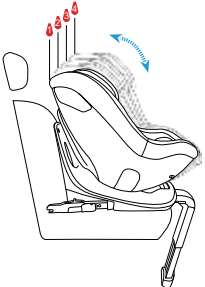
Bevestiging van het zitje	Oriëntatie van het zitje	Positie van de stoel	Afmetingen van het kind
ISOFIX + steunpoot	achterwaarts gericht		<p>61 cm – 105 cm 3 maanden – ca. 4 jaar</p>
ISOFIX + steunpoot	voorwaarts gericht		<p>76 cm – 105 cm > 15 maanden – ca. 4 jaar</p>

3.0 Veiligheidsinstructies

Neemt u even de tijd om deze gebruiksaanwijzing te lezen om de veiligheid van uw kind te garanderen. Veel vermijdbare verwondingen worden veroorzaakt door roekeloos en oneigenlijk gebruik van het zitje.

ATTENTIE: Houd deze aanwijzing altijd binnen handbereik. Wij raden u aan om deze te bewaren op de daarvoor bestemde plaats aan de binnenzijde van het zitje, onder de hoes van de rugleuning.

- Het zitje is alleen geschikt voor installatie op voorwaarts gerichte autostoelen. Het zitje mag niet worden geïnstalleerd op achterwaarts of zijdelings gerichte zitplaatsen/autostoelen. Het zitje moet altijd worden vastgezet met de ISOFIX-bevestigingsbeugel met steunpoot.
- Plaats het kinderzitje NIET op stoelen die met een actieve frontale airbag zijn uitgerust; dat kan gevaarlijk zijn. Dit geldt niet voor zijdelingse airbags.
- Als er een kinderzitje op de voorstoel is geïnstalleerd, dient de frontale airbag te worden gedeactiveerd. Wij adviseren het kinderzitje alleen op de achterste zitplaatsen van de auto te installeren. Raadpleeg de gebruiksaanwijzing van de auto voor aanwijzingen over de geschiktheid van een autostoel voor gebruik met een kinderbeveiligingssysteem.
- Voorafgaand aan elke reis dient u te controleren of het 5-punts harnas goed is afgesteld en of het strak tegen het lichaam van uw kind aan zit. De harnasriemen mogen nooit gedraaid zijn!

• HOE DICHTER DE RIEM TEGEN HET LICHAAM VAN HET KIND AANZIT, HOE VEILIGER. DOE UW KIND DAAROM GEEN DIKKE KLEDING ONDER DE RIEMEN AAN.

- De heupgordels van de het harnas moeten zo laag mogelijk over de liezen van uw kind lopen om bij een ongeluk optimaal effect te hebben.
- Alleen een optimaal afgestelde hoofdsteun kan uw kind maximale bescherming en comfort bieden en de schouderriemen goed te laten aansluiten.
- De stoel moet worden vervangen als hij tijdens een verkeersongeval plotseling onder belasting is komen te staan.
- De autostoel mag op geen enkele manier worden gewijzigd zonder de goedkeuring van de bevoegde goedkeuringsinstantie. Niet installeren van het zitje volgens de aanwijzingen van de fabrikant kan risico's opleveren voor het leven en de gezondheid.
- Houd het kinderzitje uit direct zonlicht, anders kunnen de verwarmde onderdelen uw kind verbranden. Bescherm uw kind en het autozitje tegen invallende zonnestrallen.
- Laat uw kind nooit zonder toezicht in een autozitje achter.
- Zorg ervoor dat bagage en andere voorwerpen voldoende zijn vastgezet, vooral op de plank onder de achterraut, want die kunnen bij een botsing lichamelijk letsel veroorzaken.
- Het zitje mag niet zonder hoes worden gebruikt.

- Gebruik geen andere dan de door de fabrikant aanbevolen vervangingsshoes, want die maakt integrerend deel uit van het veiligheidssysteem van het zitje.
- Wij raden u aan om de gebruiksaanwijzing gedurende de hele levensduur van het zitje te bewaren.
- Gebruik geen andere bevestigingspunten dan die welke worden beschreven in de gebruiksaanwijzing en zijn aangegeven op het zitje.
- Alle harde onderdelen en plastic onderdelen van het kinderbeveiligingssysteem moeten zo geplaatst en geïnstalleerd worden dat zij onder normale gebruiksomstandigheden niet bekneld kunnen raken door een schuivende stoel of portier van het voertuig.
- Controleer de toestand van het zitje regelmatig, let vooral op de bevestigingspunten, de naden en de verstellingsonderdelen. Controleer of alle mechanische onderdelen ten volle functioneel zijn. Vet of olie de onderdelen van het kinderzitje nooit in.

- Gebruik het zitje niet meer als er onderdelen beschadigd zijn of loszitten.
- In het geval van nood is het van belang om het harnas snel los te maken. Dit betekent dat de ontgrendelknop van de 5-puntsgordel niet helemaal vastzit; zorg ervoor dat uw kind niet met de gesp van het 5-punts harnas kan spelen.
- Geef het goede voorbeeld aan uw kind en draag altijd een veiligheidsgordel. Een volwassene die geen gordel draagt, kan ook een risico vormen voor een kind.
- Vóór elke autorit dient u ervoor te zorgen dat het zitje goed is vastgemaakt.
- Het zitje moet ook worden vastgezet als het niet wordt gebruikt. Een onbeveiligd kinderbeveiligingssysteem kan zelfs bij een noodstop verwondingen aan passagiers veroorzaken.
- Zorg er altijd voor dat de autostoel niet vast komt te zitten op een oppervlak, wanneer u het portier van de auto sluit of de achterbank verstelt.
- Bij sommige autostoelen van zachte materialen kan het gebruik van het autozitje vlekken achterlaten en/of verkleuring veroorzaken. Om dit te voorkomen kunt u een deken, handdoek of iets dergelijks onder de autostoel leggen.

A.2

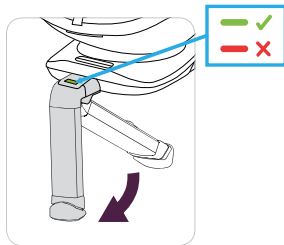

A.3a

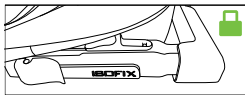

A.3b

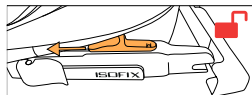

A.4

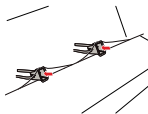

4.0 Installatie in het voertuig

Bij plotseling remmen of een ongeluk kunnen personen die geen veiligheidsgordel dragen letsel toebrengen aan andere inzittenden.

Controleer altijd of:

- De rugleuningen van het voertuig zijn vergrendeld (d.w.z. de sluiting van de neerklapbare rugleuning van de achterbank is vastgeklikt).
- Alle zware voorwerpen en voorwerpen met scherpe randen zijn vastgezet (bijv. op de achterplank).
- Alle passagiers hun veiligheidsgordel dragen.
- Het zitje altijd is beveiligd, ook als het kind er niet in zit.

4.1 Achterwaarts gerichte installatie voor kinderen van 61 tot 105 cm (3 maanden tot ca. 4 jaar) met behulp van het ISOFIX-bevestigingssysteem met steunpoot.

BELANGRIJK! De plaats van de ISOFIX-bevestigingspunten en andere noodzakelijke informatie voor de installatie van het zitje in de auto staan in de handleiding van de auto. De gebruiker dient deze handleiding vanuit het voertuig **ABSOLUUT** te lezen.

- Voordat u het zitje in de auto plaatst, adviseren wij de steunpoot (8) te verlengen (fig. A.2).
- De afdekking (18) op de ISOFIX-bevestigingsbeugels (15) (als die nog niet verwijderd is) dient te worden verwijderd; druk daartoe op de ISOFIX-ontgrendelingsknop (14), het systeem zal de te verwijderen afdekking losmaken (fig. A.3a, A.3b).
- Plaats het zitje zonder bekleding (18) met de verlengde steunpoot op de autostoel.
- Bevestig de ISOFIX-geleiders (17) aan de connectoren van de autostoel (A.4).

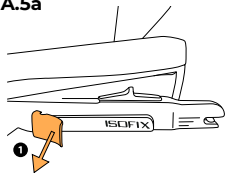
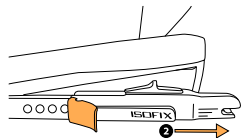
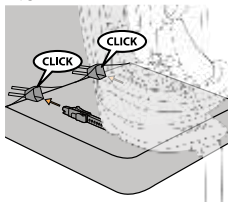
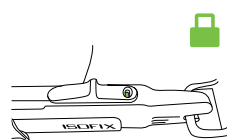
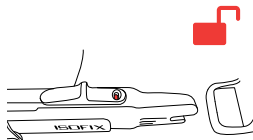
A.5a**A.5b****A.6****A.7a****A.7b**

- Zet de ISOFIX-bevestigingsbeugels (15) op hun maximale lengte door de schuifhendel (11) te ontgrendelen en vast te houden (fig. A.5a) en vervolgens de beugels eruit te schuiven (fig. A.5b). Doe dit aan beide zijden van het zitje.
- Verbind de verlengde ISOFIX-beugels (15) met de ISOFIX-geleiders (17) in de autostoel totdat ze een duidelijke klik laten horen (fig. A.6). Na correcte installatie van de ISOFIX-beugels zal de indicator op de knop (14) veranderen van rood in groen, controleer de correcte installatie, d.w.z. of de indicatoren groen zijn (fig. A.7a, A.7b).
- ATTENTIE! De beugels zijn alleen correct bevestigd als beide knopindicatoren volledig groen zijn.

A.8

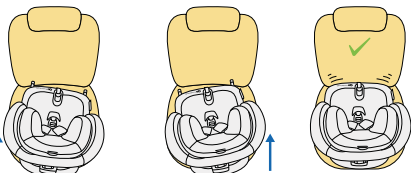

A.9

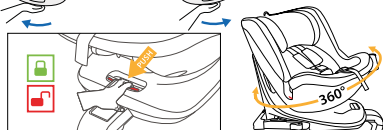

A.10a

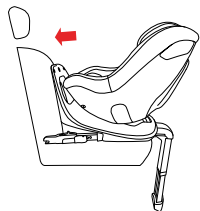

A.10b

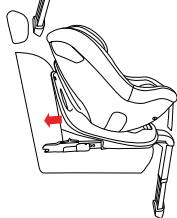

- Duw de basis met een links-rechts beweging in de richting van de rugleuning van de autostoel, totdat hij volledig uitgelijnd is met de houder van het anti-rotatieframe (13) (fig. A.8)
- Wanneer het zitje correct is geïnstalleerd met ISOFIX, plaatst u het achterwaarts. Duw de hendel om het zitje te draaien (6) (fig. A.9) in om de stoel naar achteren te draaien (fig. A.10a), een correct vergrendelde stand wordt aangegeven door de groene kleur van de indicator op de hendel (6).
- Zorg ervoor dat de basis vastzit als u deze uit de ISOFIX-bevestigingsbeugels probeert te halen.
- Wanneer het zitje correct is geïnstalleerd met de ISOFIX-bevestigingsbeugels en het anti-rotatieframe van de basis volledig tegen de rugleuning van de stoel zit, gaat u verder met het verstellen van de steunpoot (8). ATTENTIE: Alvorens de steunpoot af te stellen dient u te controleren of de verlengingsindicator van de steunpoot groen (7) is.
- Pas nadat dit gedaan is, kan de hoogte van de steunpoot worden aangepast.

A.11

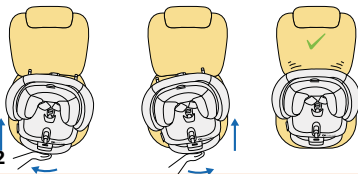

A.12

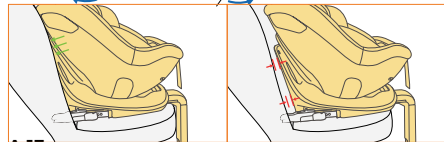

A.13

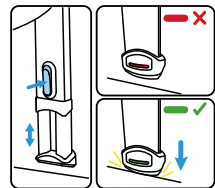

- Door de knop voor de hoogteverstelling van de steunpoot (16) ingedrukt te houden ontgrendelt u de poothoogtevergrendeling en hoort de poot automatisch uit te schuiven. Stel de hoogte van de poot zo in dat de voet voelbaar tegen de grond van het voertuig aan komt - nu kunt u de knop loslaten. De voetindicator (9) wordt groen als er voldoende kracht door de stoel op de voet wordt uitgeoefend. Als de voetindicator groen is nadat de poothoogte is vergrendeld, is de installatie correct (fig. A.13), anders herhaalt u de afstelling van de steunpoothoogte.

ATTENTIE: Monteer de voet van de steunpoot nooit op een opbergvak in de vloer van de auto; hierdoor kan dit opbergvak bij een ongeluk in elkaar zakken, raadpleeg bij twijfel uw autohandleiding.

ATTENTIE: De steunpoot mag nooit in de lucht hangen en er mogen geen voorwerpen onder worden geplaatst.

BELANGRIJK! Zorg ervoor dat de steunpoot als steun dient en de onderzijde van het I-GUARD PRO-zitje niet boven het vlak van de autostoel uit laat komen.

- Grijp de stoel vast en controleer of hij goed en zonder speling vastzit. Alle ISOFIX-bevestigings- en steunpootindicatoren moeten groen zijn. Anders herhaalt u de vorige installatiestappen.
- ATTENTIE:** Zorg ervoor dat de positie van het zitje goed en stabiel is. Controleer de indicatoren op de ISOFIX-bevestigingsbeugel en de steunpoot.

4.2 Het zitje voorwaarts installeren voor kinderen tussen 76 en 105 cm met behulp van het ISOFIX-bevestigingssysteem met steunpoot.

BELANGRIJK! De plaats van de ISOFIX-bevestigingspunten en andere noodzakelijke informatie voor de installatie van het zitje in de auto staan in de handleiding van de auto. De gebruiker dient deze handleiding vanuit het voertuig **ABSOLUUT** te lezen.

- Voordat u het zitje in de auto plaatst, raden wij u aan de steunpoot (8) te verlengen (fig. A.2).
- De afdekking (18) op de ISOFIX-bevestigingsbeugels (15) (als die nog niet verwijderd is) moet worden verwijderd; druk daartoe op de ISOFIX-ontgrendelingsknop (14), het systeem zal de te verwijderen afdekking losmaken (fig. A.3a, A.b).
- Plaats het zitje zonder bekleding (18) met de verlengde steunpoot op de autostoel.
- Bevestig de ISOFIX-geleiders (17) aan de connectoren van de autostoel (A.4).
- Zet de ISOFIX-bevestigingsbeugels (15) op hun maximale lengte door de schuifhendel (11) te ontgrendelen en vast te houden (fig. A.5a) en vervolgens de bevestigingsbeugels eruit te schuiven (fig. A.5b). Doe dit aan beide zijden van het zitje.
- Verbind de verlengde ISOFIX-bevestigingsbeugels (15) met de ISOFIX-geleiders (17) in de autostoel totdat ze een duidelijke klik laten horen (fig. A.6). Na correcte installatie van de ISOFIX-bevestigingsbeugels zal de indicator op de knop (14) veranderen van rood in groen, controleer de correcte installatie, d.w.z. of de indicatoren groen zijn (fig. A.7a, A.7b).

- **ATTENTIE!** De vergrendelingsbeugels zijn alleen correct bevestigd als beide knopindicatoren helemaal groen zijn.
- Wanneer het zitje correct met ISOFIX geïnstalleerd is, plaatst u het zitje voorwaarts gericht. Duw de hendel om het zitje te draaien (6); (fig. A.9) in om het zitje in de rijrichting te draaien (fig. A.10b), een correct vergrendelde stand wordt aangegeven door de groene kleur van de indicator op de hendel (6).
- Zorg ervoor dat de basis vastzit als u deze uit de ISOFIX-bevestigingsbeugels probeert te halen.
- Duw de basis met een links-rechts beweging in de richting van de rugleuning van de autostoel, totdat hij volledig uitgelijnd is met de houder van het anti-rotatieframe (13) (fig. A.11).
- Wanneer het zitje correct is geïnstalleerd met de ISOFIX-bevestigingsbeugels en het anti-rotatieframe van de basis volledig tegen de rugleuning van de stoel (fig. A.12), zit, gaat u verder met het verstellen van de steunpoot (8). **ATTENTIE:** Alvorens de steunpoot af te stellen dient u te controleren of de verlengingsindicator van de steunpoot groen (7) is.
- Pas nadat dit gedaan is, kan de hoogte van de steunpoot worden aangepast.
- Door de knop voor de hoogteverstelling van de steunpoot (16) ingedrukt te houden ontgrendelt u de poothoogtevergrendeling en hoort de poot automatisch uit te schuiven. Stel de hoogte van de poot zo in dat de voet voelbaar tegen de grond van het voertuig aan komt - nu kunt u de knop loslaten. De voetindicator (9) wordt groen als er voldoende kracht door de stoel op de voet wordt uitgeoefend. Als de voetindicator groen is nadat de poothoogte is vergrendeld, is de installatie correct (fig. A.13), anders herhaalt u de afstelling van de steunpoothoogte.

ATTENTIE: Monteer de voet van de steunpoot nooit op een opbergvak in de vloer van de auto; hierdoor kan dit opbergvak bij een ongeluk in elkaar zakken, raadpleeg bij twijfel uw autohandleiding.

ATTENTIE: De steunpoot mag nooit in de lucht hangen en er mogen geen voorwerpen onder worden geplaatst.

BELANGRIJK! Zorg ervoor dat de steunpoot als steun dient en de onderzijde van het I-GUARD PRO-zitje niet boven het zitvlak van de autostoel uit laat komen.

- Grijp de stoel vast en controleer of hij goed en zonder speling vastzit. Alle ISOFIX-bevestigings- en steunpootindicatoren moeten groen zijn. Anders herhaalt u de vorige installatiestappen.

ATTENTIE: Zorg ervoor dat de positie van het zitje goed en stabiel is. Controleer de indicatoren op de ISOFIX-bevestigingsbeugel en de steunpoot.

B.1

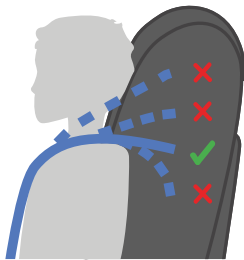

5.0 Hoogte van hoofdsteun en schouderriemen

Om de hoogte van de hoofdsteun in te stellen gaat u als volgt te werk:

- Terwijl u de verstelknop voor het 5-punts harnas (3) ingedrukt houdt, maakt u het harnas tegelijkertijd lossier zodat de hoofdsteunhoogte vrijer kan worden vermeld.
- Houd de hendel voor de hoofdsteunverstelling (12) aan de achterzijde van de hoofdsteun vast. Als u de hoofdsteun omhoog wilt zetten, trekt u de hendel voorzichtig omhoog. Stel de hoofdsteun in op de gewenste hoogte. Zodra de hoogte is ingesteld, laat u de verstelhendel los en vergrendelt u de hoofdsteun in de gekozen stand.
- De hoogte van de hoofdsteun kan worden verlaagd door de hendel voor de hoogteverstelling (12) in te drukken. Zodra de hoogte is ingesteld, laat u de verstelhendel los en vergrendelt de hoofdsteun in de gekozen stand .

De juiste hoogte van de schoudergordels moet zodanig worden ingesteld dat de gordel plat de rugleuning van het autostoeltje ingaat, horizontaal net boven de schouders van het kind. Zorg ervoor dat de schouderriemen goed rond de schouders van het kind zijn afgesteld conform (fig. B.1).

ATTENTIE: Herhaal zo nodig de hoogteverstelling van de hoofdsteun totdat de schouderriemen op de optimale hoogte zitten. Zorg ervoor dat de riemen niet worden gedraaid.

B.2a

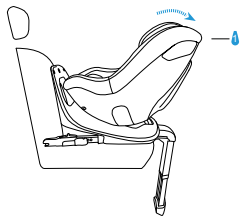

B.2b

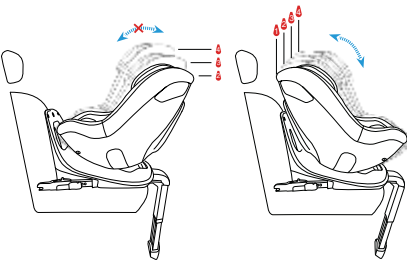

5.1 Rotatiemechanisme

- Het rotatiemechanisme is een voorziening die u helpt uw kind comfortabel in het zitje te plaatsen of eruit te halen. Juiste positie van het zitje ten opzichte van de rijrichting (fig. A.14):
 - a) van 61 tot 105 cm achterwaarts,
 - b) van 76 tot 105 cm voorwaarts
- Draai het zitje met de hendel om het zitje te draaien (6), met deze voorziening kunt u uw kind gemakkelijk in het zitje plaatsen en er weer uit halen. (6) Draai het zitje, zet het kind erin, zet uw kind vast met het 5-punts harnas en roteer het zitje volgens de hierboven gegeven aanbeveling voor elke centimetergroep. Controleer of de rotatiefunctie goed vergrendeld is. Controleer daartoe de kleur van de indicator op de hendel (6) - de groene kleur bevestigt dat de draaifunctie van de stoel vergrendeld is (fig. A.9).

5.2 Rugleuningverstelling / -kanteling

- De hoek van het zitje kan worden vermeld (fig. A.4) met behulp van de hendel (5) onder het zitje. Trek aan de hendel en beweeg vervolgens het zitje. Laat de hendel in de gewenste stand los. Beweeg het zitje een beetje totdat u een duidelijke "klik" hoort - het zitje is vastgezet in de gekozen stand.

ATTENTIE: Tussen 61 en 105 cm met het achterwaarts gerichte zitje moet stand "1", de meest achteroverleunende stand van het zitje, worden toegepast (fig. B.2a).

Tussen 76 en 105 cm met het voorwaarts gerichte zitje kunt u het volledige bereik van de rugleuningverstelling gebruiken in de standen "1" tot "4" (fig. B.2b).

B.3

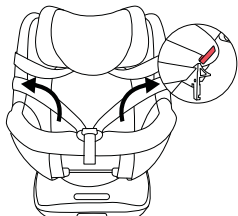

B.4

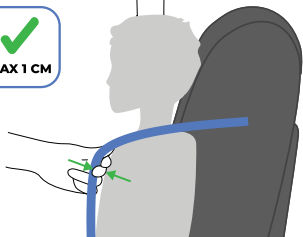

5.3 Vastzetten van het kind met het 5-punts harnas

- Maak het harnas helemaal los door op de knop (3) te drukken en aan de riemen te trekken. Denk eraan! Trek niet aan de schouderkussens.
- Maak de gesp los (2). Klik het 5-punts harnas in de gordelhouders (10) aan de zijkanten van de stoel (fig. B.3). Plaats uw kind in het zitje.
- Stel de hoofdsteun in op de hoogte van het kind (zie punt 5.0).
- Vouw de twee gespsluitingen samen zodat ze in elkaar grijpen en steek ze in de gesp (2) totdat u een "klik" hoort.

5.4 Opspannen van het 5-punts harnas

- Trek aan de schouderriemen om de speling in de heupstreek weg te werken zodat de gordel plat komt te liggen.
 - Trek de riemen van het 5-punts harnas aan met de verstelband (4) totdat de riemen plat op en tegen het lichaam van het kind aanliggen. Zorg ervoor dat de schouderriemen goed tegen de schouders van het kind aanliggen. De juiste spanning is gewaarborgd wanneer tussen de schouderriemen en de borst van het kind maximaal plaats is voor één vinger (ongeveer 1 cm) (fig. B.4).
- ATTENTIE: Het 5-punts harnas moet ter hoogte van de heup zo laag mogelijk tegen de heupen van het kind worden geplaatst. Zorg ervoor dat de riemen niet worden gedraaid.

C.1

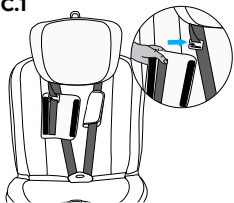

C.2

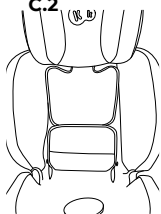

C.3

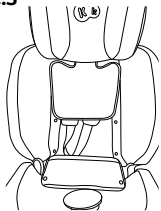

C.4

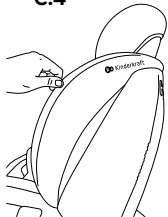

C.5

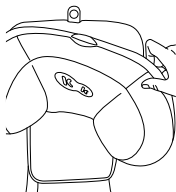

5.5 Verwijderen van de stoel (ISOFIX-bevestigingssysteem + steunpoot)

- Om de steun van de steunpoot (8) los te maken drukt u op de knop voor de hoogteverstelling van de steunpoot (16). Grijp de voet (9) vast en schuif hem terug in de steunpoot.
- Druk op de ontgrendelknop (14) aan beide ISOFIX-bevestigingsbeugels. De bevestigingsbeugels worden losgemaakt en de kleur van de ISOFIX-indicatoren (14) verandert van groen in rood. Berg de ISOFIX-bevestigingsbeugels op door middel van de schuifhendel (11), schuif ze terug in het zitje door naar het zitje toe druk uit te oefenen op de bevestigingsbeugels, zodat ze in het zitje vastklikken - doe dit aan beide zijden van het zitje.

6.0 Verwijderen/aanbrengen van de hoes

- Verwijderen van de afdekkingen van de harnessgordels: maak het klittenband aan de binnenkant van de afdekkingen los, verwijder de afdekkingen die op de metalen haken bevestigd zijn (fig. C.1).
- De rugleuning en de hoes van het zitje verwijderen: haak de vier bevestigingsbeugels los waarmee de hoes aan het achterste gedeelte van de rugleuning vastzit (fig. C.2, C.3). Verwijder de hoes van de zijdelingse afdekkingen door de stof eraf te schuiven (fig. C.4).
- Trek de stof van beide kanten van het zitje voorzichtig naar de buitenkant van het zitje en schuif de hoes van het voorste deel van het zitje eraf. Zorg ervoor dat u de stof om de verstelknop van de riem heen schuift. U kunt nu de stof van het zitje halen door deze over de hoofdsteun te schuiven.
- Verwijderen van de hoes van de hoofdsteun: Grijp het bovenste deel van de hoes achter de knop voor de hoogteverstelling van de hoofdsteun vast en schuif het materiaal voorzichtig van het bovenste deel van de hoofdsteun af (fig. C.5). Als het materiaal van het bovenste gedeelte eraf geschoven is, gaat u verder met het verwijderen van de hoes van de zijkanten van de hoofdsteun. Om de hoes aan te brengen, gaat u in omgekeerde volgorde te werk

6.1 Schoonmaken

Gebruik alleen de originele hoes, want die is een essentieel onderdeel van de veiligheid van het zitje.

ATTENTIE: Gebruik het zitje niet zonder hoes. Vergeet niet het zitje regelmatig te controleren en schoon te maken.

- De hoes kan worden verwijderd en gewassen met een mild waspoeder op een fijnwasprogramma (30 °C). Neem de wasvoorschriften op het etiket van de hoes in acht. De kleuren kunnen verbleken als u de hoes wast bij temperaturen boven 30 °C. De hoes niet centrifugeren of in de droogtrommel doen (hierdoor kunnen de stoflagen van elkaar loskomen). De hoes mag niet aan langdurig zonlicht worden blootgesteld.
- Kunststof onderdelen kunnen worden schoongemaakt met een mild schoonmaakmiddel en warm water. Gebruik nooit krachtige schoonmaakmiddelen of bleekmiddel!
- Onderdelen zoals de verstelband van het 5-punts harnas en het gordelslot van de kruisgordel moeten regelmatig worden gecontroleerd omdat zich daarop/daarin allerlei vreemde deeltjes/voorwerpen kunnen ophopen; deze onderdelen kunnen worden schoongemaakt met een zachte doek of een spons en warm water.

De volledige inhoud van de Garantievoorwaarden is te vinden op de website WWW.KINDERKRAFT.COM



(AR) بضمان مصلحة عملائنا - نحن في خدمتكم! إذا كانت لديكم أي مشكلة مع المنتج الذي حصلتم عليه، فيجربى الاتصال بنا بالطريقة التي تفضلونها!

(CS) V zájmu péče o naše klienty - jsme rádi k dispozici! Pokud jste se setkali s nějakým problémem v souvislosti s obdrženým výrobkem, kontaktujte nás způsobem, který vám nejvíce vyhovuje!

(DE) In Sorge für unsere Kunden - stehen wir gerne zu Ihrer Verfügung! Wenn Sie auf ein Problem mit dem erhaltenen Produkt treffen, treten Sie bitte mit uns in Kontakt in der bequemsten Weise für Sie!

(EN) In the interests of our Clients - we are at your disposal! If you have a problem with the product you received, contact us in the most convenient way for you!

(ES) ¡Por el bien de nuestros clientes, estamos a su disposición! ¡Si tiene cualquier problema con el producto recibido, póngase en contacto con nosotros de forma más cómoda para usted!

(FR) Dans l'intérêt de nos clients - nous sommes à votre disposition! Si vous avez un problème avec le produit que vous avez reçu, contactez-nous de la manière la plus pratique pour vous!

(HU) Bármikor állunk az ügyfeleink rendelkezésére! Ha az átvett termékkel kapcsolatban valamilyen problémába ütközött, az Onnek legmegfelelőbb módon vegye fel velünk a kapcsolatot!

(IT) Prendersi cura dei nostri Clienti - siamo alla Vostra disposizione! Se hai incontrato un problema con il prodotto che hai ricevuto. Contattaci nel modo piu conveniente per te!

(NL) In het belang van onze klanten - staan wij ter beschikking! Als u een probleem met het ontvangen product tegenkomt, neemt contact met ons op via de manier die u het makkelijkste vindt!

(PL) W trosce o naszych Klientów - jesteśmy do dyspozycji! Jeśli napotkałeś problem dotyczący otrzymanego produktu, skontaktuj się z nami w najbardziej dogodny dla Ciebie sposób!

(PT) Para o conforto dos nossos Clientes - estamos sempre à sua disposição! Se tiver qualquer problema com o nosso produto, entre em contacto conosco de modo mais confortável para si!

(RO) In interesul clienților noștri - suntem la dispoziția dumneavoastră! Dacă aveți o problema cu produsul pe care l-ați primit, contactați-ne în modul cel mai convenabil pentru dvs.!

(RU) заботясь о наших клиентах, мы находимся в вашем распоряжении. Если вы столкнулись с проблемой, связанной с полученными продукто, свяжитесь с нами наиболее удобным для вас способом!

(SK) Náš zákazník je pre nás dôležitý - sme vám k dispozícii! Ak máte akýkoľvek problém súvisiaci s doručeným produktom, kontaktujte nás spôsobom, ktorý vám najviac vyhovuje!

(SV) I våra kundens intresse - vi står till ditt förfogande! Om du har problem med den produkt du fick, kontakta oss på det mest praktiska sättet för dig!

International contact:

support@kinderkraft.com
(0048) 61 646 02 37



kinderkraftofficial



kinderkraft



kinderkraftofficial

منتج/ VÝROBCE/HERSTELLER/MANUFACTURER/FABRICANTE/FABRICANT/
GYARTÓ/FABBRICANTE/FABRIKANT/PRODUCTENT/FABRICANTE/PRODUCĂTOR/
ПРОИЗВОДИТЕЛЬ/VÝROBCA/TILLVERKARE:

4Kraft Sp. z o.o. ul. Tatrzńska 1/5
18 **60-413 Poznań, Poland**