

I-GUARD PRO

USER GUIDE

MODEL: I-GUARD PRO ECE R129.03 v.1.1

FIGYELEM! A termékgrafikák csak tájékoztató jellegűek.

A.1

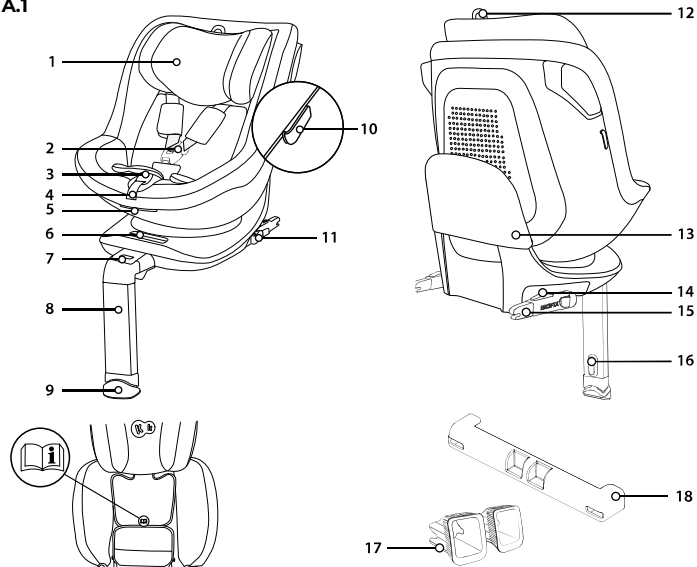

Kérjük, olvassa el figyelmesen a jelen használati útmutatót, mielőtt először használná az autós gyermekülést. Az Ön felelőssége, hogy gondoskodjon gyermeke biztonságáról, és ha nem olvassa el ezt a kézikönyvet, az hatással lehet rá.

1.0 Autósülés alkatrészei

1. Fejtámla
2. 5 pontos biztonsági övcsat
3. 5 pontos biztonsági öv beállítási gomb
4. Beállítási heveder
5. Kar az ülés billentéséhez
6. Ülészfordító kar jelzővel
7. Lábnyújtásjelző
8. Támasztóláb
9. Talp a mutatóval
10. Belső övtartók
11. ISOFIX csúszókar
12. Fejtámla állítókar
13. Forgásgátló keret
14. Kioldógomb ISOFIX állapotjelzővel
15. ISOFIX rögzítések
16. Lábtartó magasságállítás gomb
17. ISOFIX vezetősínek
18. ISOFIX rögzítés burkolat



**3 – 15 hónap
< 76cm**

(**ábra.A.14**)

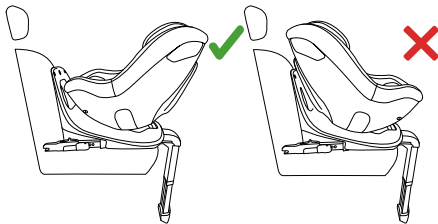

2.0 Alkalmazása

Az autósülést a gyermekbiztonsági rendszerek jóváhagyásáról szóló 129. számú ENSZ-EGB-előírás (UN/ECE R129/03) követelményeinek megfelelően tervezték, vizsgálták és hagyták jóvá. Az I-GUARD PRO autósülést 61 és 105 cm közötti gyermekek (körülbelül 4 éves korig) szállítására tervezték.

Az ülést az ISOFIX rögzítőelemek és egy stabilizáló láb segítségével kell rögzíteni a járműben. Ez az autósülés csak olyan járműülésekre szerelhető fel, amelyek a jármű kézikönyvének megfelelően gyermekbiztonsági rendszerek használatára engedélyezettek. Az ülésben lévő gyermek az 5 pontos biztonsági övvel van rögzítve. **FIGYELMEZTETÉS:** Minden utazás előtt győződjön meg arról, hogy az 5 pontos biztonsági övek megfelelően be vannak-e állítva és szilárdan a gyermek testéhez vannak-e rögzítve. A hevedert soha nem szabad elcsavarni!

Ne helyezze előre az ülést, amíg a gyermek legalább 15 hónapos és 76 cm magas.
(A.14. ábra)

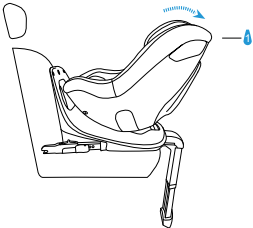
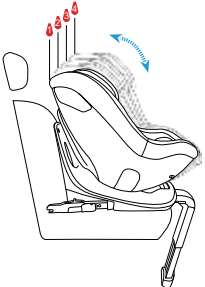
Ülések rögzítése	Ülés orientáció	Üléshelyzet	A gyermek méretei
ISOFIX + támasztóláb	hátrafelé néző		<p>61cm-105cm 3 hó - kb. 4 év</p>
ISOFIX + támasztóláb	előrefelé néző		<p>76cm-105cm > 15hó - kb. 4 év</p>

3.0 Biztonsági utasítások

Kérjük, szánjon néhány percet a használati útmutató elolvasására, hogy gyermeke biztonságát garantálhassa. Sok elkerülhető sérülést okoz az ülés meggondolatlan és helytelen használata.

FIGYELEM: Jó ötlet, ha a használati útmutató mindig kéznél van. Javasoljuk, hogy a háttámla huzata alatt, a belső oldalon található, erre kijelölt helyen tartsa.

- Az ülés csak menetirányba néző autósülésekre szerelhető. Az ülés nem szerelhető hátrafelé vagy oldalra néző ülésekre/autóülésekre. Az ülést mindig az ISOFIX rögzítéssel és a támasztólábbal kell rögzíteni.
- NE helyezzen gyermekbiztonsági rendszert az aktív első légzsákokkal ellátott ülésekre, mivel ez veszélyes lehet. Ez nem vonatkozik az oldallégzsákokra.
- Ha az első ülésre van felszerelve, az első légzsákokat ki kell kapcsolni. A gyermekülést csak a jármű hátsó üléseire ajánlott felszerelni. A járműülés gyermekbiztonsági rendszerrel való használatára való alkalmasságára vonatkozó útmutatást a jármű kézikönyvében talál.
- Minden utazás előtt győződjön meg arról, hogy az 5 pontos biztonsági övek megfelelően be vannak-e állítva, és szilárdan rögzülnek-e a gyermek testéhez. A hevedert semmilyen körülmények között nem szabad elcsavarni!

- **NE FELEDJE, MINÉL SZOROSABB AZ ÖV A GYERMEK TESTÉN, ANNÁL NAGYOBB A BIZTONSÁG. EZÉRT NE LEGYEN A GYEREKEN VASTAG RUHÁZATA AZ ÖV ALATT.**
- A derék biztonsági övnek a lehető legalacsonyabban kell futnia gyermeke ágyékán, hogy baleset esetén optimális hatást biztosítson.
- Csak egy optimálisan beállított fejtámla nyújthat maximális védelmet és kényelmet gyermekének, miközben biztosítja, hogy a vállpántok megfelelően illeszkedjenek.
- Az ülést ki kell cserélni, ha közlekedési baleset során erőteljes igénybevételek voltak kitéve.
- Az autósülés semmilyen módon nem módosítható az illetékes jóváhagyó hatóság jóváhagyása nélkül. Ha az ülést nem a gyártó által megadott utasításoknak megfelelően szerelik be, az élet- és egészségkárosodáshoz vezethet.
- Tartsa gyermeke autósülését a közvetlen napfénytől távol, különben a fűtött részek megégethetik gyermekét. Védje gyermekét és az autósülést a napsugaraktól.
- Soha ne hagyja gyermekét felügyelet nélkül a gyermekülésben.
- Gondoskodjon arról, hogy a csomagok és egyéb tárgyak megfelelően rögzítve legyenek, különösen a hátsó ablak alatti polcon, mivel ütközés esetén sérüléseket okozhatnak.
- Ne használjon a gyártó által ajánlottól eltérő csereborítást, mivel az az ülés biztonsági rendszerének szerves részét képezi. Javasoljuk, hogy a használati útmutatót az ülés teljes élettartama alatt őrizze meg. Ne használjon az utasításban leírt és az ülésen megjelölt rögzítési pontokon kívül más rögzítési pontokat.

- A gyermekbiztonsági rendszer minden kemény alkatrészét és műanyag részét úgy kell elhelyezni és felszerelni, hogy normál használati körülmények között ne lehessen a csúszó ülés vagy a jármű ajtaja által beszorítani.
- Rendszeresen ellenőrizze az ülést, különös figyelmet fordítva a rögzítésekre, a varratokra és a beállító részekre. Győződjön meg arról, hogy minden mechanikus alkatrész teljesen működőképes. Soha ne kenje vagy olajozza be a gyermekülés bármely részét.
- Ne használja az ülést, ha az alkatrészek sérültek vagy meglazultak.
- Vészhelyzet esetén fontos, hogy a biztonsági öveget gyorsan kioldja. Ez azt jelenti, hogy az 5 pontos biztonsági öv kioldógombja nincs teljesen rögzítve, győződjön meg róla, hogy gyermeke nem játszik az 5 pontos biztonsági öv csatjával.
- Mutasson jó példát gyermekének, és mindig kösse be a biztonsági övet. A biztonsági övet nem viselő felnőtt is veszélyt jelenthet a gyermekekre. Minden autótút előtt győződjön meg arról, hogy az ülés megfelelően be van-e rögzítve.
- Az ülést használaton kívül is rögzíteni kell. A rögzítetlen gyermekbiztonsági rendszer vérszékezéskor is megsérülhetnek az utasok. A jármű ajtajának bezárásakor vagy a hátsó ülés beállításakor mindig ügyeljen arra, hogy az autósülés ne akadjon el semmilyen felületen.
- Egyes érzékeny anyagokból készült járműülések esetében az autósülés használata nyomokat hagyhat és/vagy elszíneződést okozhat. Ennek megelőzésére az autósülés alá takarót, törölközőt vagy hasonló terméket helyezhet.

A.2

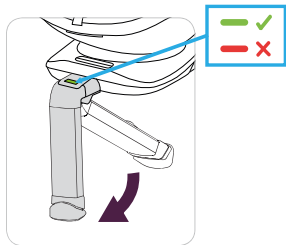

A.3a

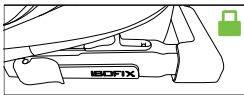

A.3b

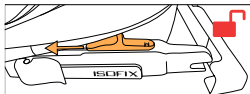

A.4

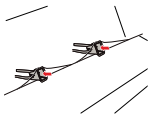

4.0 Beépítése a járműbe

Hirtelen fékezés vagy baleset esetén a biztonsági övet nem viselő személyek a többi utas megsérülését okozhatják. Mindenkor ellenőrizze:

- A jármű háttámlái reteszelve vannak (azaz a hátsó ülés lehajtható háttámlájának reteszelve be van kapcsolva).
- Minden nehéz és éles szélű tárgyat rögzíteni kell (pl. a hátsó polcon).
- Minden utas be volt kötve.
- Az ülés mindig rögzítve van, még akkor is, ha a gyermek nincs benne.

4.1 Hátrafelé néző beszerelés 61 és 105 cm közötti (3 hónap - 4 éves kor közötti) gyermekek számára az ISOFIX rögzítési rendszerrel, támasztólábbal.

FONTOS! Az ISOFIX rögzítési pontok helyét és az ülés járműbe történő beszereléséhez szükséges egyéb információkat a jármű kézikönyve tartalmazza. A felhasználónak ezt a kézikönyvet a járműből is el kell olvasnia.

- Mielőtt az ülést az autóba helyezi, javasoljuk, hogy hajtja ki a támasztólábat (8) (A. ábra 2).
- Az ISOFIX rögzítőelemek (15) fedelét (18) (ha még nem távolították el) el kell távolítani az ülésről, ehhez nyomja meg az ISOFIX kioldógombot (14), a rendszer kioldja a fedelet, amelyet le kell venni (A. 3a, A. 3b ábra).
- Helyezze az ülést a huzat (18) nélkül, kihajtott támasztólábbal a jármű ülésére.
- Csatlakoztassa az ISOFIX rögzítőelemeket (17) az autósülés csatlakozóihoz (A. 4).

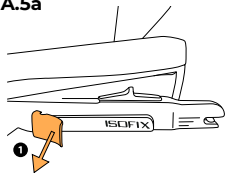
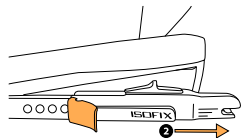
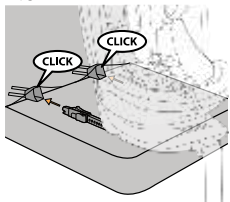
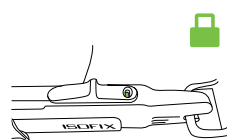
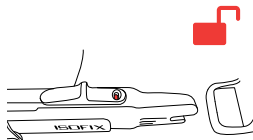
A.5a**A.5b****A.6****A.7a****A.7b**

- Csúsztassa ki az ISOFIX rögzítőelemeket (15) a maximális hosszukig a csúszókar (11) kioldásával és megtartásával (A. 5a ábra), majd csúsztassa ki a rögzítőelemeket (A. 5b ábra). Ezt az ülés mindkét oldalán el kell végezni.
- Csatlakoztassa a kihúzott ISOFIX rögzítőelemeket (15) az autósülésen található ISOFIX-vezetőkhöz (17), amíg egy jellegzetes kattánás nem hallható (A. 6. ábra). Az ISOFIX rögzítőelemek helyes felszerelése után a gomb (14) kijelzője pirosról zöldre vált, ellenőrizze a helyes felszerelést, és azt is, hogy a kijelzők zöldek (A. 7a, A. 7b ábra).
- FIGYELEM: A reteszelő kapcsok csak akkor rögzülnek megfelelően, ha mindkét gombjelző teljesen zöld színű.

A.8

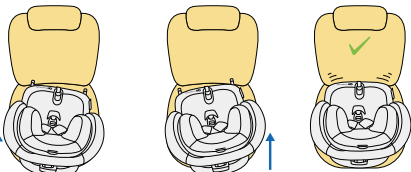

A.9

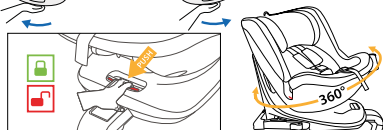

A.10a

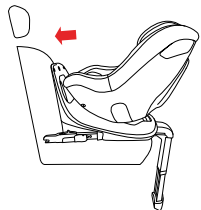

A.10b

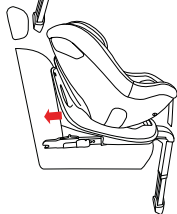

- Tolja az alapot balra-jobbra mozdulattal a járműülés háttámlája felé, amíg teljesen egy vonalba nem kerül a forgásgátló keret (13) háttámlájával (A. 8. ábra).
- Ha az ülés helyesen került beszerelésre az ISOFIX rendszerrel, helyezze az ülést hátrafelé néző helyzetbe. Nyomja meg az ülés forgókarját (6) (A. 9. ábra), hogy az ülést hátrafelé tudja fordítani (A. 10a. ábra), a megfelelően reteszelt helyzetet az ülés forgókarjánál (6) lévő zöld színű kijelző jelzi.
- Győződjön meg róla, hogy az alap rögzítve van, próbálja meg kihúzni az ISOFIX rögzítési pontokból.
- Ha az ülés helyesen van felszerelve az ISOFIX rögzítésekkel, és az alap elfordulásgátló keret teljesen az ülés háttámlájához illeszkedik, folytassa a támasztóláb beállítását (8). FIGYELEM: A támasztóláb beállítása előtt győződjön meg arról, hogy a támasztóláb meghosszabbításának jelzője zöld színt mutat (7).
- Csak ezt követően szabad a támasztóláb magasságát beállítani.

A.11

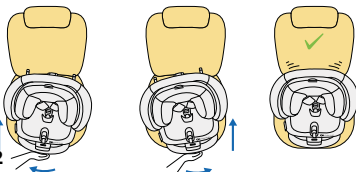

A.12

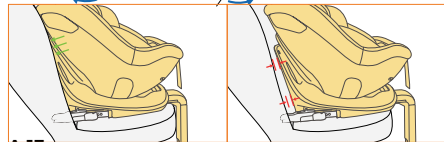

A.13

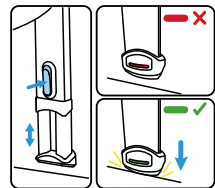

- A lábmagasság-beállító gomb (16) lenyomva tartásával feloldja a lábmagasság-zárat, és a lábnak automatikusan ki kell nyílnia. Állítsa be a láb magasságát úgy, hogy a lábfej ellenállással találkozzon a jármű talajával, most már elengedheti a gombot. A lábjelző (9) zöldre vált, amikor az ülés ereje a lábra hat. Ha a lábmagasság rögzítése után a lábjelző zöldet mutat, a beszerelés helyes (A. 13. ábra), ellenkező esetben ismételje meg a támasztóláb magasságának beállítását.

FIGYELEM! Soha ne szerelje a tartólábat a jármű padlójában található tárolóra, ez baleset esetén a tároló összetöréséhez vezethet, ha kétségei vannak, nézze meg a jármű kézikönyvét.
FIGYELEM: A támasztóláb soha nem lóghat a levegőben, és semmilyen tárgyat nem szabad alá helyezni.

FONTOS: Győződjön meg arról, hogy a támasztóláb alátámasztja és nem emeli az I-GUARD PRO ülés alját az autósülés síkja fölé.

- Fogja meg az ülést, és ellenőrizze, hogy biztonságosan, lazítás nélkül rögzítve van-e. Minden ISOFIX rögzítőelemnek és támasztólábjelzőnek zöld színt kell kijeleznie. Ha nem, ismételje meg az előző telepítési lépéseket.

MEGJEGYZÉS: Győződjön meg arról, hogy az üléspozíció jól be van állítva és stabil. Ellenőrizze az ISOFIX rögzítésten és a támasztólábon lévő jelzőket.

4.2 Előre néző ülés beszerelése 76 és 105 cm közötti gyermekek számára az ISOFIX rögzítési rendszerben beleértve a támasztólábat is.

FONTOS! Az ISOFIX rögzítési pontok helyét és az ülés járműbe történő beszereléséhez szükséges egyéb információkat a jármű kézikönyve tartalmazza. A felhasználónak ezt a kézikönyvet a járműből is el kell olvasnia.

- Mielőtt az ülést az autóba helyezi, javasoljuk, hogy hajtsa ki a támasztólábat (8) (A. ábra 2).
- Az ISOFIX rögzítőelemek (15) fedelét (18) (ha még nem távolították el) el kell távolítani az ülésről, ehhez nyomja meg az ISOFIX kioldógombot (13), a rendszer kioldja a fedelet, amelyet el kell távolítani (A. 3a, A. b ábra).
- Helyezze az ülést a huzat (18) nélkül, kihajtott támasztólábal a jármű ülésére.
- Csatlakoztassa az ISOFIX rögzítőelemeket (17) az autósülés csatlakozóihoz (A. 4).
- Csúsztassa ki az ISOFIX rögzítőelemeket (15) a maximális hosszukig a csúszókar (11) kioldásával és megtartásával (A. 5a ábra), majd csúsztassa ki a rögzítőelemeket (A. 5b ábra). Ezt az ülést mindkét oldalán el kell végezni.

- Csatlakoztassa a kihúzott ISOFIX rögzítőelemeket (15) az autósülésbe szerelt ISOFIX vezetőkhoz (17), amíg egy jellegzetes kattánás nem hallatszik (A. 6. ábra). Az ISOFIX rögzítőelemek helyes felszerelése után a gomb (14) kijelzője pirosról zöldre vált, ellenőrizze a helyes felszerelést, és az is, hogy a kijelzők zöldek (A. 7a, A. 7b ábra).
- Figyelem: A reteszelő kapcsok csak akkor rögzülnek megfelelően, ha mindkét gombjelző teljesen zöld színű.
- Ha az ülést megfelelően felszerelték az ISOFIX rendszerrel, helyezze az ülést előre felé. Nyomja meg az ülés forgókarját (6); (A. 9. ábra), hogy az ülést a menetirányba fordítsa (A. 10b. ábra), a megfelelően reteszelt helyzetet az ülés forgókarjánál (6) lévő zöld színű kijelző jelzi.
- Győződjön meg róla, hogy az alap rögzítve van, próbálja meg kihúzni az Isofix rögzítési pontokból.
- Tolja az alapot balra-jobbra mozdulattal a járműülés háttámlája felé, amíg teljesen egy vonalba nem kerül a forgásgátló keret (13) háttámlájával (A. 11. ábra).
- Ha az ülést az ISOFIX rögzítőelemekkel megfelelően beszerelte, és az alap elfordulásgátló keret teljesen az üléstámlához illeszkedik (A.12. kép), folytassa a támasztóláb (8) beállítását. MEGJEGYZÉS: A támasztóláb beállítása előtt győződjön meg arról, hogy a támasztóláb meghosszabbításának jelzője (7) zöld színt mutat.
- Csak ezt követően szabad a támasztóláb magasságát beállítani.

- A lábmagasság-állító gomb (16) lenyomva tartásával feloldja a lábmagasság-zárat, és a láb automatikusan kinyúlik. Állítsa be a láb magasságát úgy, hogy a lábfej ellenállással találkozzon a jármű talajával, most már elengedheti a gombot. A lábjelző (9) zöldre vált, amikor az ülés ereje a lábra hat. Ha a lábmagasság rögzítése után a lábjelző zöldet mutat, a beszerelés helyes (A. 13. ábra), ellenkező esetben ismétlje meg a támasztóláb magasságának beállítását.

FIGYELEM! Soha ne szerelje a támasztólábat a jármű padlójában levő tárolóra, ez baleset esetén a tároló összenyomódásához vezethet, ha kétségei vannak, nézze meg a jármű kézikönyvét.

FIGYELEM: A támasztóláb soha nem lóghat a levegőben, és semmilyen tárgyat nem szabad alá helyezni.

FONTOS: Győződjön meg arról, hogy a támasztóláb alátámasztja és nem emeli az I-GUARD ülés alját az autósülés síkja fölé.

- Fogja meg az ülést, és ellenőrizze, hogy biztonságosan, lazítás nélkül rögzítve van-e. Minden ISOFIX rögzítőelemnek és támasztólábjelzőnek zöld színűnek kell lennie. Ha nem, ismétlje meg az előző telepítési lépéseket.

MEGJEGYZÉS: Győződjön meg arról, hogy az üléspozíció jól be van állítva és stabil. Ellenőrizze az ISOFIX rögzítésten és a támasztólábon lévő jelzőket.

B.1

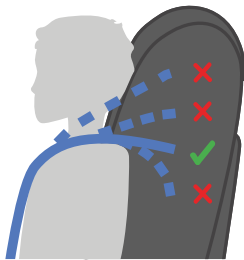

5.0 A fejtámla és a vállpántok magassága

A fejtámla magasságának beállításához a következőképpen járjon el:

- Ezzel egyidejűleg, miközben lenyomva tartja az 5 pontos heveder beállítási gombot (3), lazítsa meg a hevedert, hogy nagyobb szabadságot biztosítson a fejtámla magasságának beállításához.
 - Tartsa a fejtámla beállítási karját (12), amely a fejtámla hátsó részén található. Ha fel akarja emelni a fejtámlát, óvatosan húzza felfelé a fogantyút. Állítsa be a fejtámlát a kívánt magasságba. A magasság beállítása után engedje el a beállító fogantyút, a fejtámla a kiválasztott helyzetben rögzül.
 - A fejtámla magassága a magasságállító kar (12) megnyomásával csökkenthető. A magasság beállítása után engedje el a beállítási fogantyút, a fejtámla a kiválasztott pozícióban rögzül. Állítsa be a vállon átmenő övek megfelelő magasságát úgy, hogy azok laposan, vízszintesen, közvetlenül a gyermek válla fölött illeszkedjen az autósülés háttámlájába! Győződjön meg arról, hogy a vállpántok megfelelően be vannak-e állítva a gyermek vállán a (B.1. ábra) szerint.
- MEGJEGYZÉS: Ha szükséges, ismételje meg a fejtámla magasságának beállítását, amíg a vállpántok el nem érik az optimális magasságot. Győződjön meg róla, hogy a kábelköteg nincs elcsavarodva.

B.2a

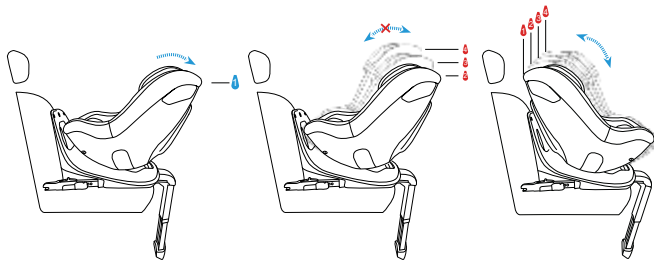

B.2b

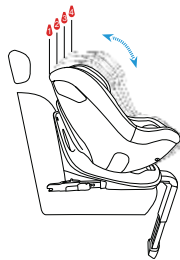

5.1 Forgószerkezet

• A forgó mechanizmus egy olyan funkció, amely segít a gyermek kényelmes elhelyezésében az ülésben vagy az ülésből való kiszállásban. Az ülés helyes elhelyezése a menetirányban (A.14. ábra):

- a) 61 és 105 cm között, hátrafelé néző helyzetben,
- b) 76 és 105 cm között, előrefelé néző

• Forgassa el az ülést az ülésforgató karral (6), ez a funkció lehetővé teszi, hogy a gyermeket könnyen elhelyezze és kivegye az ülésből. Fordítsa el az ülést, helyezze a gyermeket az ülésre, rögzítse a gyermeket az 5 pontos biztonsági övvel, végezze el az ülés elforgatását a fenti ajánlásnak megfelelően minden cm-csoportra vonatkozóan. Ellenőrizze, hogy a forgatási funkció megfelelően rögzítve van-e. Ehhez ellenőrizze az ülésforgató kar (6) közelében lévő jelzőfény színét - a zöld szín azt igazolja, hogy az ülésforgató funkció reteszelve van (A. 9. ábra).

5.2 Háttámla beállítása / Háttámla dőlésszögének beállítása

• Az ülés dőlésszöge az ülés alatti karral (5) állítható (A.4. ábra). Húzza meg a kart, és mozgassa az ülést. Engedje el a kart a kívánt helyzetben. Mozdassa kissé az ülést, amíg egy határozott kattán hangot nem hall - az ülés ezzel a kiválasztott pozícióban rögzítésre került. **MEGJEGYZÉS: 61 és 105 cm között, hátrafelé néző ülés esetén használja az "1" helyzetet, az ülés leghátradóltebb helyzetét (B. ábra 2a).** 76 és 105 cm között az előre néző üléssel a háttámla teljes hátradőlési beállítási tartományát használhatja az "1"- "4" pozíciókban (B. 2b. ábra).

B.3

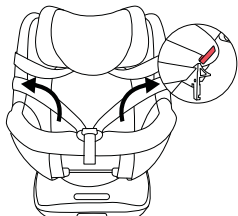

B.4

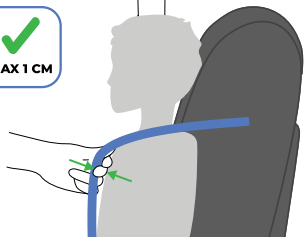

5.3 A gyermek rögzítése 5 pontos biztonsági övvel

- Lazítsa ki teljesen a biztonsági övet a gomb (3) megnyomásával és a biztonsági öv meghúzásával. Ne húzza a vállpárnákat. Oldja ki a csatot (2). Akassza be az 5 pontos biztonsági övet az övtartókba (10), amelyek az ülés oldalán találhatóak (B. ábra 3). Helyezze gyermekét az ülésbe. Állítsa be a fejtámlát a gyermek magasságához (lásd az 5.0. szakaszt).
- Hajtsa össze a két csatcsatot, hogy összeakadjanak, és helyezze be őket a csatba (2), amíg nem hallja a "kattanást".

5.4 Az 5 pontos övek meghúzása

- Húzza meg a vállpántokat, hogy kiküszöbölje a csípőtájékon lévő játékokat, így az öv laposan fekszik. Húzza meg az 5 pontos heveder hevedereit a beállítóövvvel (4), amíg a hevederek laposan és a gyermek testéhez közel fekszenek. Győződjön meg arról, hogy a vállpántok jól illeszkednek a gyermek vállához. A megfelelő feszítés akkor biztosított, ha a vállpántok és a gyermek mellkasa között legfeljebb egy ujj (kb. 1 cm) helyezhető el (B.4. ábra).
MEGJEGYZÉS: Az 5 pontos biztonsági öv hevedereit a lehető legalacsonyabban kell elhelyezni a gyermek csípőjén. Győződjön meg róla, hogy a kábelköteg nincs elcsavarodva.

C.1

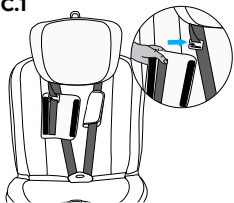

C.2

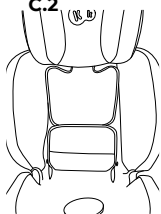

C.3

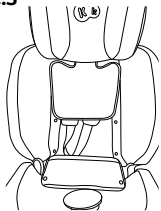

C.4

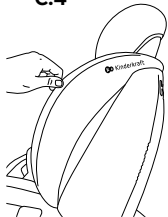

C.5

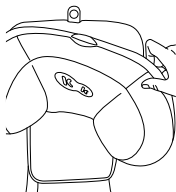

5.5 Az ülés kiszérése (ISOFIX rögzítési rendszer + támasztóláb)

- A támasztóláb tartójának (8) kioldásához nyomja meg a támasztóláb magasságállításának gombját (16). Fogja meg a lábat (9), és csúsztassa vissza a támasztólábba.
- Nyomja meg a kioldógombot (14), amely mindkét ISOFIX rögzítőelemen található. A rögzítőelemek kioldódnak, és az ISOFIX-jelzők (14) színe zöldről pirosra változik. Húzza vissza az ISOFIX rögzítőelemeket a váltókar (11) segítségével, csúsztassa vissza őket az ülőlapba az ülés felé irányuló nyomásgyakorlással a rögzítőelemekre, hogy azok az ülőlapba csússzanak, tegye ezt az ülés mindkét oldalán.

6.0 A huzat eltávolítása/felszerelése

- A belső övborítások eltávolítása: oldja ki a borítások belső oldalán lévő tépőzárakat, vegye le a borításokat, amelyek a fémhorgokra vannak akasztva (C.1. ábra).
- A háttámla és az üléshez eltávolítása: oldja ki a négy feszítő kapcsot, amelyek a huzatot az ülés háttámlájának hátsó részéhez rögzítik (C. 2., C. 3. ábra). Vegye le a burkolatot az oldalsó burkolatokról a szövet csúsztatásával (C. 4. ábra).
- Óvatosan húzza meg a szövetet az ülés mindkét oldaláról az ülés külső oldala felé, majd csúsztassa le a huzatot az ülés elejéről. Győződjön meg róla, hogy a szövet lecsúszik az övbeállító gomb körül. A huzatot most már le lehet venni az ülésről a fejtámla fölé húzva.
- A huzat eltávolítása a fejtámláról: Fogja meg a huzat felső részét a fejtámla magasságállító gombja mögött, és óvatosan csúsztassa le a szövetet a fejtámla felső részéről (C. 5. ábra). Miután eltávolította a szövetet a felső részről, folytassa a huzat eltávolítását a fejtámla oldaláról. A fedél felszereléséhez a fordított sorrendben járjon el.

6.1 Tisztítása

Csak az eredeti huzatot használja, mivel ez az ülés biztonságának fontos része.

MEGJEGYZÉS: Ne használja az ülést a huzat nélkül. Ne felejtse el rendszeresen ellenőrizni és tisztítani az ülést.

- A fedél eltávolítható és mosható enyhe mosóporral, kímélő programon (30°C). Kérjük, tartsa be a borítólapon található mosási utasításokat. A színek kifakulhatnak, ha 30°C feletti hőmérsékleten mossuk. Ne szárítsa a huzatot centrifugálással vagy szárítógépben (ez a szövetrétegek szétválását okozhatja). A burkolatot nem szabad tartósan napfénynek kitenni.

A -műanyag alkatrészek enyhe tisztítószerrel és meleg vízzel tisztíthatók. Soha ne használjon erős tisztítószereket vagy fehérítőt!

- Az olyan alkatrészeket, mint az 5 pontos heveder beállítási heveder és az ágyéköv csatja, rendszeresen ellenőrizni kell, mivel hajlamosak az idegen testek felhalmozódására, és meleg vízzel, puha ruhával vagy szivaccsal tisztíthatók.

A részletes Garanciális Feltételek weboldalunkon olvashatók: WWW.KINDERKRAFT.COM



(AR) بضمان مصلحة عملائنا - نحن في خدمتكم! إذا كانت لديكم أي مشكلة مع المنتج الذي حصلتم عليه، فيجربى الاتصال بنا بالطريقة التي تفضلونها!

(CS) V zájmu péče o naše klienty - jsme rádi k dispozici! Pokud jste se setkali s nějakým problémem v souvislosti s obdrženým výrobkem, kontaktujte nás způsobem, který vám nejvíce vyhovuje!

(DE) In Sorge für unsere Kunden - stehen wir gerne zu Ihrer Verfügung! Wenn Sie auf ein Problem mit dem erhaltenen Produkt treffen, treten Sie bitte mit uns in Kontakt in der bequemsten Weise für Sie!

(EN) In the interests of our Clients - we are at your disposal! If you have a problem with the product you received, contact us in the most convenient way for you!

(ES) ¡Por el bien de nuestros clientes, estamos a su disposición! ¡Si tiene cualquier problema con el producto recibido, póngase en contacto con nosotros de forma más cómoda para usted!

(FR) Dans l'intérêt de nos clients - nous sommes à votre disposition! Si vous avez un problème avec le produit que vous avez reçu, contactez-nous de la manière la plus pratique pour vous!

(HU) Bármikor állunk az ügyfeleink rendelkezésére! Ha az átvett termékkel kapcsolatban valamilyen problémába ütközött, az Onnek legmegfelelőbb módon vegye fel velünk a kapcsolatot!

(IT) Prendersi cura dei nostri Clienti - siamo alla Vostra disposizione! Se hai incontrato un problema con il prodotto che hai ricevuto. Contattaci nel modo piu conveniente per te!

(NL) In het belang van onze klanten - staan wij ter beschikking! Als u een probleem met het ontvangen product tegenkomt, neemt contact met ons op via de manier die u het makkelijkste vindt!

(PL) W trosce o naszych Klientów - jesteśmy do dyspozycji! Jeśli napotkałeś problem dotyczący otrzymanego produktu, skontaktuj się z nami w najbardziej dogodny dla Ciebie sposób!

(PT) Para o conforto dos nossos Clientes - estamos sempre à sua disposição! Se tiver qualquer problema com o nosso produto, entre em contacto conosco de modo mais confortável para si!

(RO) In interesul clienților noștri - suntem la dispoziția dumneavoastră! Dacă aveți o problema cu produsul pe care l-ați primit, contactați-ne în modul cel mai convenabil pentru dvs.!

(RU) заботясь о наших клиентах, мы находимся в вашем распоряжении. Если вы столкнулись с проблемой, связанной с полученными продукто, свяжитесь с нами наиболее удобным для вас способом!

(SK) Náš zákazník je pre nás dôležitý - sme vám k dispozícii! Ak máte akýkoľvek problém súvisiaci s doručeným produktom, kontaktujte nás spôsobom, ktorý vám najviac vyhovuje!

(SV) I våra kundens intresse - vi står till ditt förfogande! Om du har problem med den produkt du fick, kontakta oss på det mest praktiska sättet för dig!

International contact:

support@kinderkraft.com
(0048) 61 646 02 37



kinderkraftofficial



kinderkraft



kinderkraftofficial

منتج/ VÝROBCE/HERSTELLER/MANUFACTURER/FABRICANTE/FABRICANT/
GYARTÓ/FABBRICANTE/FABRIKANT/PRODUCTENT/FABRICANTE/PRODUCĂTOR/
ПРОИЗВОДИТЕЛЬ/VÝROBCA/TILLVERKARE:

4Kraft Sp. z o.o. ul. Tatrzanska 1/5
18 **60-413 Poznań, Poland**