

I-GUARD PRO

USER GUIDE

MODEL: I-GUARD PRO ECE R129.03 v.1.1

POZORNOST! Grafika produktu je ilustrativní.

A.1

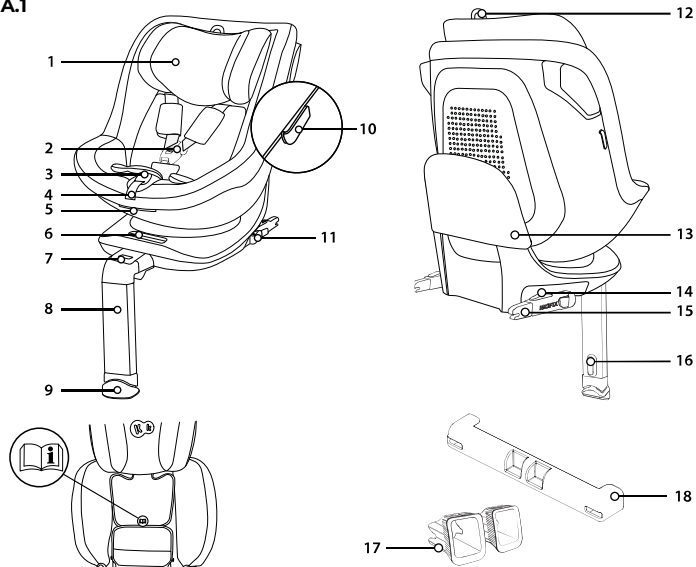

Před prvním použitím dětské autosedačky si prosím pečlivě přečtete návod k obsluze. Je vaší odpovědností udržet vaše dítě v bezpečí a nečtení této instrukce je může ovlivnit.

1.0 Komponenty autosedaček

1. Opěradlo pro hlavu
2. Přezka 5bodových bezpečnostních pásů
3. Tlačítko nastavení pro 5bodové bezpečnostní pásy
4. Seřizovací pás
5. Páka pro sklopení sedadla
6. Otočná páka sedadla s indikátorem
7. Indikátor rozpětí nohou
8. Podpěrná noha
9. Sazba s indikátorem
10. Držáky vnitřních pásů
11. Isofix pojezdová páka
12. Páka pro nastavení opěrky hlavy
13. Rám proti otáčení
14. Čl. Uvolňovací tlačítko s indikátorem stavu ISOFIX
15. Čl. ISOFIX háčky
16. Čl. Tlačítko pro nastavení výšky podpěrné nohy
17. Čl. Vodítka ISOFIX
18. Čl. ISOFIX závěsný kryt



**3 – 15 měsíců
< 76cm**

(rys.A.14)

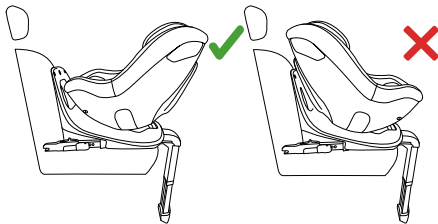

2.0 Aplikace

Autosedačka byla navržena, zkoušena a schválena k použití v souladu s požadavky předpisu EHK OSN č. 129 o schvalování typu dětských zadržných systémů (EHK OSN R129/03). Autosedačka I-GUARD PRO je určena pro přepravu dětí v rozmezí 61-105 cm (do cca 4 let věku).

Sedadlo musí být připevněno k vozidlu pomocí háčků ISOFIX a stabilizační nohy. Tato autosedačka může být namontována pouze na sedadla vozidel, která byla schválena pro použití dětských zadržných systémů v souladu s příručkou uživatele vozidla. Dítě v autosedačce je zajištěno 5bodovými bezpečnostními pásy. POZNÁMKA! Před každou cestou se ujistěte, že 5bodové bezpečnostní pásy jsou správně nastaveny a těsně přiléhají k tělu dítěte. Pásy za žádných okolností nelze zkroutit!

Neumísťujte sedačku po směru jízdy, dokud dítě nedosáhne věku 15 měsíců a výšky 76 cm. (obr. A.14)

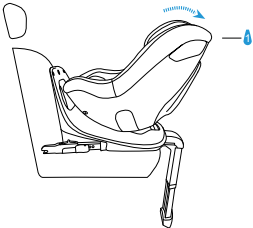
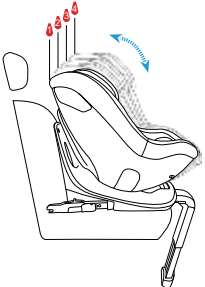
Montáž sedadla	Orientace autosedačky	Poloha sedadla	Podřízené dimenze
ISOFIX + podpěrná noha	směřující dozadu		<p>61cm–105cm 3 msc – cca 4 roky</p>
ISOFIX + podpěrná noha	směřující dopředu		<p>76cm–105cm > 15msc – cca. 4 roky</p>

3.0 Bezpečnostní pokyny

Věnujte prosím několik minut přečtení této uživatelské příručky, abyste se ujistili, že vaše dítě je řádně v bezpečí. Mnoho snadno předvídatelných zranění je způsobeno bezohledným a nesprávným používáním autosedačky.

POZNÁMKA! Je dobré mít manuál vždy na dosah ruky. Doporučujeme vám jej uložit na určeném místě umístěném na vnitřní straně pod krytem opěradla.

- Sedadlo je navrženo pro montáž pouze na autosedačky směřující dopředu. Sedadlo nesmí být namontováno na autosedačkách směřujících dozadu nebo do strany/ lavicových sedadlech. Sedadlo musí být vždy zajištěno úchytem ISOFIX spolu s podpěrnou nohou.
- Nepokládejte dětskou sedačku na sedadla vybavená aktivním předním airbagem, protože to může být nebezpečné. To neplatí pro boční airbagy.
- Pokud je sedadlo namontováno na předním sedadle, musí být přední airbag deaktivován. Doporučuje se namontovat sedadlo pouze na zadní sedadla vozu. Tipy na vhodnost autosedačky pro použití s dětskou sedačkou naleznete v návodu k obsluze vozidla.
- Před každou cestou se ujistěte, že 5bodové bezpečnostní pásy jsou správně nastaveny a těsně přiléhají k tělu dítěte. Pásy za žádných okolností nelze zkroutit!

• NEZAPOMEŇTE, ŽE ČÍM PEVNĚJI PÁS PŘILNE K TĚLU DÍTĚTE, TÍM VYŠŠÍ JE ÚROVEŇ BEZPEČNOSTI. Z TOHOTO DŮVODU BYSTE NEMĚLI POD PÁSY VAŠEHO DÍTĚTE DÁVAT TLUSTÉ OBLEČENÍ.

- Bezpečnostní pásy bezpečnostních pásů musí běžet co nejnižší přes třísla vašeho dítěte, aby byl zajištěn optimální účinek v případě nehody.
- Pouze optimálně nastavená opěrka hlavy může dítěti poskytnout maximální ochranu a pohodlí a zároveň zajistit správné uchycení ramenních popruhů.
- Sedadlo by mělo být vyměněno, pokud bylo během dopravní nehody vystaveno náhlému zatížení.
- Bez souhlasu příslušného schvalovacího orgánu nelze autosedačku žádným způsobem upravovat. Nenamontování sedadla v souladu s pokyny výrobce může vést k ohrožení života a zdraví.
- Dětská sedačka by měla být chráněna před přímým slunečním zářením, jinak by vyhřívané prvky mohly vaše dítě spálit. Chraňte své dítě a autosedačku před slunečními paprsky.
- Nikdy nenechávejte dítě v autosedačce bez dozoru.
- Je třeba dbát na to, aby zavazadla a další předměty byly dostatečně zajištěny, zejména na polici pod zadním oknem, protože v případě srážky mohou způsobit zranění.
- Sedadlo nelze používat bez krytu

- Nepoužívejte náhradní kryty jiné než ty, které doporučuje výrobce, protože jsou nedílnou součástí bezpečnostního systému sedadla.
- Doporučuje se uchovávat návod k používání sedadla po celou dobu jeho životnosti.
- Nepoužívejte jiné upevňovací body než ty, které jsou popsány v návodu a označeny na sedadle.
- Všechny tvrdé části a plastové části dětské sedačky musí být umístěny a namontovány tak, aby za běžných podmínek používání vozidla nemohly být zachyceny posuvným sedadlem nebo dveřmi vozidla.
- Pravidelně kontrolujte technický stav sedadla, věnujte zvláštní pozornost upevňovacím bodům, švům a seřizovacím prvkům. Je třeba dbát na to, aby všechny mechanické součásti byly plně funkční. Nikdy nemažte ani nenaolejujte součásti dětské sedačky.
- Přestaňte používat autosedačku, pokud jsou části autosedačky poškozené nebo uvolněné.
- V případě nouze je důležité rychle rozepnout bezpečnostní pásy. To znamená, že uvolňovací tlačítko 5bodových bezpečnostních pásů není plně zajištěno, ujistěte se, že vaše dítě nehraje s přezkou 5bodových bezpečnostních pásů.
- Buďte dobrým příkladem pro své dítě a vždy se upevněte pásy. Dospělý, který není připoután bezpečnostním pásem, může také představovat riziko pro dítě
- Před každou cestou autem se ujistěte, že je sedadlo správně připevněno.
- Sedadlo by mělo být zajištěno i v případě, že se nepoužívá. Nepřipojené sedadlo může způsobit zranění cestujících i při nouzovém brzdění.
- Vždy se ujistěte, že se autosedačka při zavírání dveří vozidla nebo nastavování zadního sedadla nezasekne na žádném povrchu.
- U některých sedadel ve vozidle vyrobených z jemných materiálů může použití autosedaček zanechat stopy a/nebo způsobit změnu barvy. Abyste tomu zabránili, můžete pod autosedačku umístit příkrývku, ručník nebo podobný výrobek.

A.2

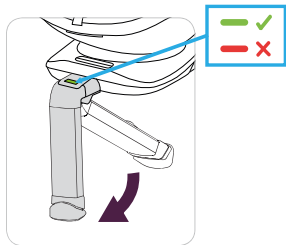

A.3a

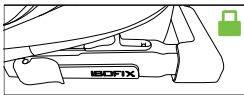

A.3b

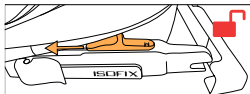

A.4

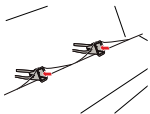

4. Instalace do vozidla

V případě náhlého brzdění nebo nehody mohou osoby, které nejsou připoutány bezpečnostními pásy, způsobit zranění ostatním cestujícím.

Vždy zkontrolujte, zda:

- Opěradla sedadel ve vozidle jsou uzamčena (tj. zámek sklopného opěradla zadního sedadla je zabouchnut).
- Všechny těžké předměty s ostrými hranami jsou zajištěny (např. na zadní polici).
- Všichni cestující byli připoutáni bezpečnostními pásy.
- Autosedačka je vždy zajištěna, i když v ní dítě není přepravováno.

4.1 Instalace sedadla směřujícího dozadu, pro děti v rozsahu od 61 do 105 cm (od 3 měsíců do cca 4 let) v upevňovacím systému ISOFIX s podpěrnou nohou.

DŮLEŽITÝ! V příručce k vozidlu je uvedeno umístění kotevních úchytů ISOFIX a další potřebné informace o tom, jak autosedačku nainstalovat. Uživatel musí **NUTNĚ** přečíst příručku z vozidla.

- Před umístěním autosedačky do vozu doporučujeme roztáhnout podpěrnou nohu (8) (obr. A.2).
- Sejměte kryt (18) na svorkách ISOFIX (15) ze sedadla (pokud nebyl odstraněn dříve), zasuňte tlačítko pro uvolnění ISOFIX (14), systém uvolní kryt, který má být odstraněn (obr. A.3a, A.3 b).
- Sedadlo bez potahu (18) spolu s prodlouženou podpěrnou nohou by mělo být umístěno na sedadle vozidla.
- Připevňte vodička ISOFIX (17) ke konektorům autosedačky (A.4).

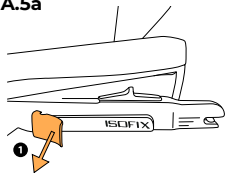
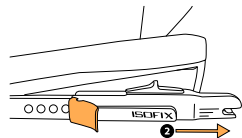
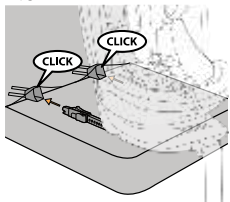
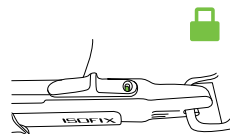
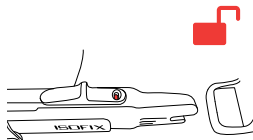
A.5a**A.5b****A.6****A.7a****A.7b**

- Přesuňte háčky ISOFIX (15) na jejich maximální délku, provedte to odemknutím a podržením posuvné páky (11) (obr. A.5a) a následným vysunutím háčků (obr. A.5b). Akce by měla být prováděna na obou stranách sedadla.
- Rozšířené háčky ISOFIX (15) musí být připojeny ke kotevním úchytům pomocí vodítek ISOFIX (17) namontovaných v autosedačce až do charakteristického cvaknutí (obrázek A.6). Po správné instalaci háčků ISOFIX se indikátor na tlačítku (14) změní z červené na zelenou, ověř se správná sestava nebo jsou indikátory zelené (obr. A.7 a, A.7 b).
- **POZOR!** Uzamykací háčky jsou správně upevněny pouze tehdy, jsou-li obě značky tlačítek zcela zelené.

A.8

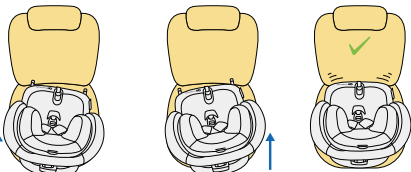

A.9

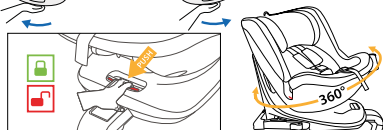

A.10a

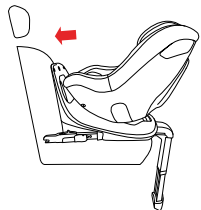

A.10b

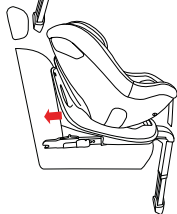

- Zatlačte na základnu levým a pravým pohybem směrem k opěradlu sedadla vozidla, dokud nebude zcela zarovnána se opěradlem rámu proti otáčení (13) (obr. A.8)
- Pokud je autosedačka správně namontována pomocí isofixu, umístěte ji dozadu. Stisknutím páčky otáčení sedadla (6) (obr. A.9) otočte sedadlo dozadu (obr. A.10a), správně zajištěná poloha bude označena zelenou barvou identifikátoru na páce otáčení sedadla (6).
- Ujistěte se, že je základna připevněna, pokusem o její vytažení z upevňovacích bodů ISOFIX.
- Pokud je sedadlo správně namontováno pomocí háčků ISOFIX a základní rám proti otáčení je zcela přiléhavý k opěradlu sedadla, pokračujte v nastavení podpěrné nohy (8). POZNÁMKA! Před nastavením podpěrné nohy se ujistěte, že indikátor šíření podpěrné nohy zobrazuje zeleně (7).
- Teprve po dokončení výše uvedených kroků by měla být nastavena výška podpěrné nohy.

A.11

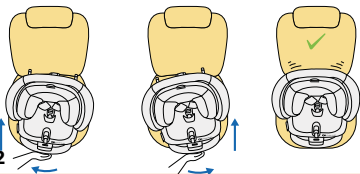

A.12

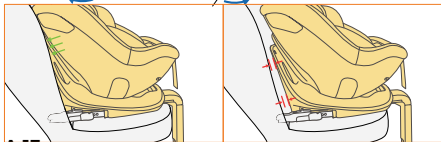

A.13

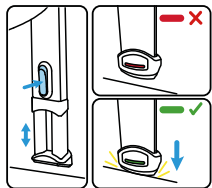

- Podržním tlačítka pro nastavení výšky nohy (16) uvolníte zámek výšky nohy a noha by se měla automaticky vysunout. Nastavte výšku nohy tak, aby noha narazila na odpor se zemí vozidla, nyní můžete tlačítka uvolnit. Indikátor chodidla (9) se změní na zelenou, když je noha ovlivněna příslušnou silou sedadla. Pokud se indikátor nohy po uzamčení výšky nohy zobrazí zeleně, znamená to, že instalace je správná (obr. A.13), jinak opakujte kroky týkající se nastavení výšky podpěrné nohy.

POZNÁMKA! Nikdy nemontujte nohu z podpěrné nohy na odkládací přihrádku v podlaze vozu, hrozí, že při nehodě roztrhne odkládací přihrádku, v případě pochybností ověřte uživatelskou příručku vozidla.

POZNÁMKA! Podpěrná noha nesmí nikdy viset ve vzduchu a pod ni nelze umístit žádné předměty.

DŮLEŽITÝ! Ujistěte se, že podpěrná noha plní podpůrnou funkci a nezvedá spodní stranu sedadla I-GUARD PRO nad rovinu sedadla autosedačky.

- Uchopte sedadlo a zkontrolujte, zda je dobře připevněno bez vůle. Všechny indikátory závěsu ISOFIX a podpěrná noha by měly mít zelenou barvu. V opačném případě opakujte předchozí kroky montáže.

POZNÁMKA: Ujistěte se, že poloha sedadla je dobře pevná a stabilní. Zkontrolujte indikátory na držáku ISOFIX a na podpěrné noze.

4.2 Montáž autosedačky směřující dopředu, pro děti v rozsahu od 76 do 105 cm v upevňovacím systému ISOFIX spolu s podpěrnou nohou.

DŮLEŽITÝ! V příručce k vozidlu je uvedeno umístění kotevních úchytů ISOFIX a další potřebné informace o tom, jak autosedačku nainstalovat. Uživatel musí NUTNĚ přečíst příručku z vozidla.

- Před umístěním autosedačky do vozu doporučujeme roztáhnout podpěrnou nohu (8) (obr. A.2).
- Sejměte kryt (18) na svorkách ISOFIX (15) ze sedadla (pokud nebyl dříve odstraněn), posuňte tlačítko pro uvolnění ISOFIX (13), systém uvolní kryt, který má být odstraněn (obr. A.3a, A.b).
- Sedadlo bez potahu (18) spolu s prodlouženou podpěrnou nohou by mělo být umístěno na sedadle vozidla.
- Připevněte vodítka ISOFIX (17) ke konektorům autosedačky (A.4).
- Přesuňte háčky ISOFIX (15) na jejich maximální délku, provedte to odemknutím a podržením posuvné páky (11) (obr. A.5a) a poté vysunutím háčků (obr. A.5 b). Akce by měla být prováděna na obou stranách sedadla.
- Rozšířené háky ISOFIX (15) musí být připojeny ke kotevním úchytům pomocí vodiček ISOFIX (17) namontovaných v autosedačce až do charakteristického cvaknutí (obrázek A.6). Po správné instalaci háčků ISOFIX se indikátor na tlačítku (14) změní z červené na zelenou, ověří se správná sestava nebo jsou indikátory zelené (obr. A.7 a, A.7 b).

•POZOR! Uzamykací háčky jsou správně upevněny pouze tehdy, jsou-li obě značky tlačítek zcela zelené.

• Pokud je autosedačka správně namontována pomocí ISOFIX, musí být umístěna dopředu. Stiskněte otočnou páku sedadla (6); (Obr. A.9), aby se sedadlo otáčelo ve směru jízdy (obr. A.10b), bude správně zajištěná poloha označena zelenou barvou identifikátoru na páce otáčení sedadla (6).

- Ujistěte se, že je základna připevněna, pokusem o její vytažení z upevňovacích bodů ISOFIX.
- Zatlačte základnu levým a pravým pohybem směrem k opěradlu sedadla vozidla, dokud není zcela zarovnána se opěradlem rámu proti otáčení (obr. A.11).
- Pokud je sedadlo správně namontováno pomocí háčků ISOFIX a základní rám proti otáčení je zcela přiléhavý k opěradlu sedadla (obr. A.12), pokračujte v nastavení podpěrné nohy (8). POZNÁMKA! Před nastavením podpěrné nohy se ujistěte, že indikátor rozložení podpěrné nohy (7) je zelený.
- Teprve po dokončení výše uvedených kroků by měla být nastavena výška podpěrné nohy.
- Podržením tlačítka pro nastavení výšky nohy (16) uvolníte zámek výšky nohy a noha by se měla automaticky vysunout. Nastavte výšku nohy tak, aby noha narazila na odpor se zemí vozidla, nyní můžete tlačítko uvolnit. Indikátor chodidla (9) se změní na zelenou, když je noha ovlivněna příslušnou silou sedadla, Pokud se indikátor nohy po uzamčení výšky nohy zobrazí zeleně, znamená to, že instalace je správná (obr. A.13), jinak opakujte kroky týkající se nastavení výšky podpěrné nohy.

POZNÁMKA! Nikdy nemontujte nohu z podpěrné nohy na odkládací přihrádku v podlaze vozu, hrozí, že při nehodě roztrhne odkládací přihrádku, v případě pochybností ověřte uživatelskou příručku vozidla.

POZNÁMKA! Podpěrná noha nesmí nikdy viset ve vzduchu a pod ni nelze umístit žádné předměty. DŮLEŽITÝ! Ujistěte se, že podpěrná noha plní podpůrnou funkci a nezvedá spodní stranu sedadla I-GUARD PRO nad rovinu sedadla autosedačky.

- Uchopte sedadlo a zkontrolujte, zda je dobře připevněno bez vůle. Všechny indikátory závěsu ISOFIX a podpěrná noha by měly mít zelenou barvu. V opačném případě opakujte předchozí kroky montáže.

POZNÁMKA: Ujistěte se, že poloha sedadla je dobře pevná a stabilní. Zkontrolujte indikátory na držáku ISOFIX a na podpěrné noze.

B.1

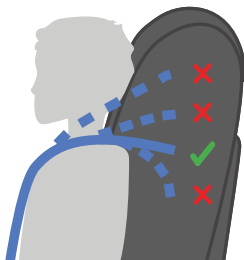

5.0 Výška opěrky hlavy a ramenních popruhů

Chcete-li nastavit výšku opěrky hlavy, postupujte takto:

- Současně podržím tlačítko pro nastavení bezpečnostních pásů 5-punktové (3), snížím pásy, což vám umožní volněji nastavit výšku opěrky hlavy.
- Podržetím páčky nastavte opěrku hlavy (12), která je umístěna na zadní straně opěrky hlavy. Pokud chcete opěrku hlavy zvednout, vytáhněte rukojeť jemně nahoru. Nastavte opěrku hlavy do požadované výšky. Když je výška nastavena, musíte uvolnit nastavovací rukojeť, opěrka hlavy bude uzamčena ve zvolené poloze.
- Výšku opěrky hlavy lze snížit stisknutím páčky pro nastavení výšky (12). Když je výška nastavena, musíte uvolnit nastavovací rukojeť, opěrka hlavy bude uzamčena ve zvolené poloze.

Optimální výšky ramenních pásů docílíte tak, že pás prochází opěradlem sedačky naplocho, vodorovně a těsně nad rameny dítěte. Je třeba dbát na to, aby ramenní popruhy těsně přiléhaly k ramenům dítěte v souladu s (obrázek B.1).

POZNÁMKA! V případě potřeby opakujte nastavení výšky opěrky hlavy, dokud nebude dosaženo optimální výšky ramenních popruhů. Ujistěte se, že pásy nejsou zkroucené.

B.2a

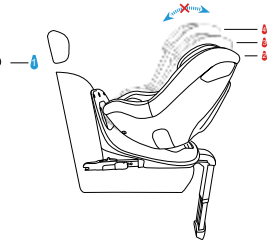
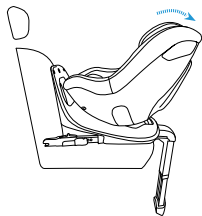

B.2b

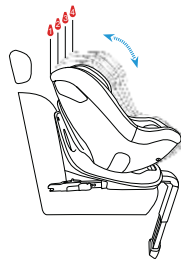

5.1 Rotační mechanismus

- Otočný mechanismus je funkce, která vám pomůže pohodlně umístit nebo vyjmout dítě v autosedačce. Správná poloha sedadla z hlediska směru jízdy (obrázek A.14):
 - a) od 61 do 105 cm směřujících dozadu,
 - b) od 76 do 105 cm po směru jízdy
- Otočte sedadlo pomocí páčky otáčení sedadla (6), díky této funkci můžete snadno umístit a vyjmout dítě ze sedadla. Otočte autosedačku, umístěte dítě do autosedačky, zajistěte dítě 5bodovým bezpečnostním pásem, otočte autosedačku a v souladu s výše přijatým doporučením pro konkrétní centimetrovou skupinu. Ověřte, zda byla funkce otáčení správně zablokována. Chcete-li to provést, zkontrolujte barvu indikátoru na páce otáčení sedadla (6) - zelená potvrzuje blokování funkce otáčení sedadla (obr. A.9).

5.2 Nastavení opěradla / Nastavení náklonu opěradla

- Úhel sklonu sedadla lze nastavit (obr. A.4) pomocí páky (5) umístěné pod sedadlem. Zatáhněte za páčku a posuňte sedadlo. Uvolněte páku v požadované poloze. Mírně posuňte sedadlo, dokud neuslyšíte jasný zvuk "cvaknutí" – sedadlo bylo zajištěno ve zvolené poloze.
- POZNÁMKA! V rozsahu od 61 do 105 cm se sedadlem namontovaným dozadu použijte polohu "1", tj. nejvíce nakloněnou polohu sedadla (obr. B. 2 písm. a).**
- V rozsahu od 76 do 105 cm se sedadlem namontovaným dopředu můžete použít celou řadu nastavení opěradla v poloze od "1" do "4" (obr. B. 2 písm. b.)

B.3

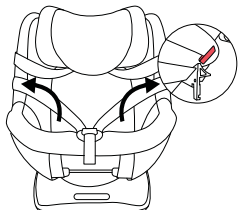

B.4

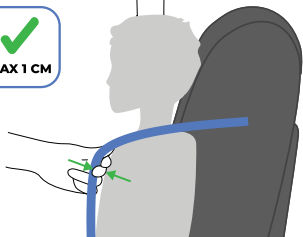

5.3 Zajištění dítěte pomocí 5bodových bezpečnostních pásů

- Zcela uvolněte bezpečnostní pásy stisknutím tlačítka (3) a zatažením za bezpečnostní pásy. Pamatovat! Netahejte za ramenní vycpávky.
- Rozbalte přezku (2). 5bodové bezpečnostní pásy pro držáky pásů (10), které jsou umístěny po stranách sedadla (obr. B. 3). Umístěte dítě do autosedačky.
- Nastavte opěrku hlavy tak, aby dítě rostlo (viz bod 5.0).
- Přeložte obě západky přezky dohromady, abyste je spojili, a vložte je do spony (2), dokud neuslyšíte "cvaknutí".

5.4 Upínací 5bodové bezpečnostní pásy

- Zatáhněte za ramenní popruhy, abyste odstranili vůli kyčlí tak, aby pás ležel rovně.
 - Zatáhněte za 5bodové bezpečnostní pásy pomocí seřizovacího pásu (4), dokud bezpečnostní pásy neleží rovně na těle dítěte a v jeho blízkosti. Je třeba dbát na to, aby ramenní popruhy těsně přiléhaly k ramenům dítěte. Správné napnutí je zajištěno, pokud je v prostoru mezi ramenním popruhem a hrudníkem dítěte možné vložit maximálně jeden prst (cca 1 cm) mezi pásy a tělo dítěte (obrázek B.4).
- POZNÁMKA! 5bodové břišní pásy musí být nastaveny co nejnižše na bocích dítěte. Ujistěte se, že pásy nejsou zkroucené.

C.1

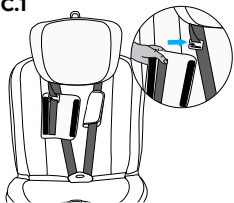

C.2

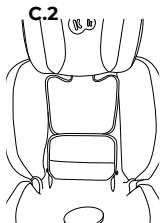

C.3

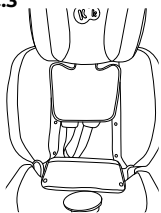

C.4

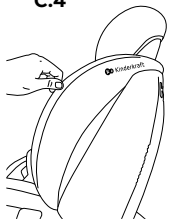

C.5

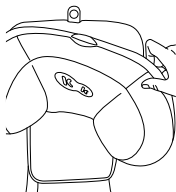

5.5 Demontáž sedadla (upevňovací systém ISOFIX + podpěrná noha)

- Chcete-li uvolnit podpěru podpěrné nohy (8), použijte tlačítko pro nastavení výšky podpěrné nohy (16). Uchopte nohu (9) a zasuňte ji zpět do podpěrné nohy.
- Stiskněte uvolňovací tlačítko (14) umístěné na obou isofixových háčcích. Háčky budou uvolněny a barva indikátorů ISOFIX (14) se změní ze zelené na červenou. Skryjte háčky ISOFIX pomocí posuvné páky (11), zasuňte zpět do základny sedadla tlakem na háčky směrem k sedadlu tak, aby se skryly v jeho základně, proveďte akci na obou stranách sedadla.

6.0 Demontáž/montáž krytu

- Demontujte pouzdra pro vnitřní pásy: uvolněte Velcro na vnitřní straně krytů, odstraňte pouzdra, která jsou připevněna ke kovovým háčkům (obr. C.1).
- Odstranění opěradla a potahu sedadla: sejměte čtyři západky připevňující kryt k zadní části opěradla sedadla (obr. C.2, C.3). Sejměte kryt z bočních krytů posunutím materiálu k sobě (obr. C.4).
- Jemně vytáhněte materiál z obou stran sedadla na vnější stranu sedadla a posuňte kryt z přední části sedadla. Nezapomeňte rozšířit materiál kolem tlačítka pro nastavení pásu. Nyní můžete takto uzavřený materiál vyjmout ze sedadla tak, že jej přeložíte přes opěrku hlavy.
- Sejmutí krytu z opěrky hlavy: Uchopte horní část krytu za tlačítko pro nastavení výšky opěrky hlavy a jemně posuňte materiál z horní části opěrky hlavy (obr. C. 5). Když je materiál z horní části posunut dolů, pokračujte v demontáži krytu po stranách opěrky hlavy. Chcete-li namontovat kryt, postupujte v opačném pořadí.

6.1 Čištění

Měl by být použit pouze originální kryt, protože je důležitým prvkem bezpečnosti sedadla.

POZNÁMKA! Nepoužívejte sedadlo bez potahu. Nezapomeňte pravidelně kontrolovat a čistit sedadlo.

- Kryt lze sejmout a umýt v jemném prášku na jemném programu (30 °C). Postupujte podle pokynů k praní na krycím štítku. Při praní nad 30 °C mohou barvy vyblednout. Kryt by neměl být odstředěn nebo sušen v bubnové sušičce (což může vést k oddělení vrstev materiálu). Kryt by neměl být vystaven dlouhodobému vystavení slunci.
- Plastové komponenty lze čistit jemným čisticím prostředkem a teplou vodou. Nikdy nepoužívejte silné čisticí prostředky nebo bělidlo!
- Prvky, jako je pás pro nastavení 5bodových bezpečnostních pásů nebo spona rozkrokového pásu, jsou prvky, jejichž stav by měl být pravidelně kontrolován, protože jsou náchylné k hromadění cizích těles, můžeme tyto prvky vyčistit měkkým hadříkem nebo houbou pomocí teplé vody pro tuto činnost.

Úplný obsah záručních podmínek je k dispozici na webových stránkách WWW.KINDERKRAFT.COM



(AR) بضمان مصلحة عملائنا - نحن في خدمتكم! إذا كانت لديكم أي مشكلة مع المنتج الذي حصلتم عليه، فيجربى الاتصال بنا بالطريقة التي تفضلونها!

(CS) V zájmu péče o naše klienty - jsme rádi k dispozici! Pokud jste se setkali s nějakým problémem v souvislosti s obdrženým výrobkem, kontaktujte nás způsobem, který vám nejvíce vyhovuje!

(DE) In Sorge für unsere Kunden - stehen wir gerne zu Ihrer Verfügung! Wenn Sie auf ein Problem mit dem erhaltenen Produkt treffen, treten Sie bitte mit uns in Kontakt in der bequemsten Weise für Sie!

(EN) In the interests of our Clients - we are at your disposal! If you have a problem with the product you received, contact us in the most convenient way for you!

(ES) ¡Por el bien de nuestros clientes, estamos a su disposición! ¡Si tiene cualquier problema con el producto recibido, póngase en contacto con nosotros de forma más cómoda para usted!

(FR) Dans l'intérêt de nos clients - nous sommes à votre disposition! Si vous avez un problème avec le produit que vous avez reçu, contactez-nous de la manière la plus pratique pour vous!

(HU) Bármikor állunk az ügyfeleink rendelkezésére! Ha az átvett termékkel kapcsolatban valamilyen problémába ütközött, az Onnek legmegfelelőbb módon vegye fel velünk a kapcsolatot!

(IT) Prendersi cura dei nostri Clienti - siamo alla Vostra disposizione! Se hai incontrato un problema con il prodotto che hai ricevuto. Contattaci nel modo piu conveniente per te!

(NL) In het belang van onze klanten - staan wij ter beschikking! Als u een probleem met het ontvangen product tegenkomt, neemt contact met ons op via de manier die u het makkelijkste vindt!

(PL) W trosce o naszych Klientów - jesteśmy do dyspozycji! Jeśli napotkałeś problem dotyczący otrzymanego produktu, skontaktuj się z nami w najbardziej dogodny dla Ciebie sposób!

(PT) Para o conforto dos nossos Clientes - estamos sempre à sua disposição! Se tiver qualquer problema com o nosso produto, entre em contacto conosco de modo mais confortável para si!

(RO) In interesul clienților noștri - suntem la dispoziția dumneavoastră! Dacă aveți o problema cu produsul pe care l-ați primit, contactați-ne în modul cel mai convenabil pentru dvs.!

(RU) заботясь о наших клиентах, мы находимся в вашем распоряжении. Если вы столкнулись с проблемой, связанной с полученными продукто, свяжитесь с нами наиболее удобным для вас способом!

(SK) Náš zákazník je pre nás dôležitý - sme vám k dispozícii! Ak máte akýkoľvek problém súvisiaci s doručeným produktom, kontaktujte nás spôsobom, ktorý vám najviac vyhovuje!

(SV) I våra kundens intresse - vi står till ditt förfogande! Om du har problem med den produkt du fick, kontakta oss på det mest praktiska sättet för dig!

International contact:

support@kinderkraft.com
(0048) 61 646 02 37



kinderkraftofficial



kinderkraft



kinderkraftofficial

منتج/ VÝROBCE/HERSTELLER/MANUFACTURER/FABRICANTE/FABRICANT/
GYARTÓ/FABBRICANTE/FABRIKANT/PRODUCTENT/FABRICANTE/PRODUCĂTOR/
ПРОИЗВОДИТЕЛЬ/VÝROBCA/TILLVERKARE:

4Kraft Sp. z o.o. ul. Tatrzanska 1/5
18 **60-413 Poznań, Poland**