

I-GUARD PRO

USER GUIDE

MODEL: I-GUARD PRO ECE R129.03 v.1.1

يرجى قراءة دليل المستخدم هذا بعناية قبل استخدام كرسي السيارة المخصص للأطفال للمرة الأولى. قد تؤثر عدم قراءة هذا الدليل على سلامة طفلك التي تقع على عاتق مسؤوليتك.

1- عناصر كرسي السيارة

1. مسند الرأس
2. مشبك حزام الأمان الخماسي النقاط
3. زر ضبط حزام الأمان الخماسي النقاط
4. حزام الضبط
5. ذراع إمالة الكرسي
6. ذراع دوران الكرسي مع مؤشر
7. مؤشر تمديد القائم
8. القائم الداعم
9. مسند قدم مع مؤشر
10. حوامل الحزام الداخلي
11. ذراع الانزلاق ISOFIX
12. ذراع ضبط مسند الرأس
13. إطار مضاد للدوران
14. زر تحرير مع مؤشر حالة ISOFIX
15. ملحقات ISOFIX
16. زر ضبط ارتفاع القائم الداعم
17. موجهات ISOFIX
18. غطاء ملحقات ISOFIX

اهتمام إرسومات المنتج توضيحية

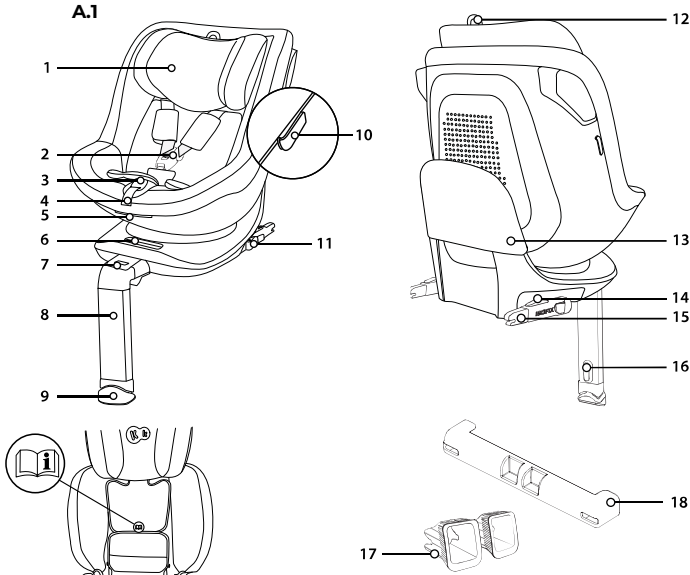

2- الاستخدام

صُمم كرسي السيارة واختُبر واعتمد وفقاً لمتطلبات لائحة الأمم المتحدة/ اللجنة الاقتصادية لأوروبا رقم 129 المتعلقة باعتماد أنظمة أمان الأطفال (UN/ ECE R129/03). كما صُمم كرسي السيارة أي-غاردر (I-GUARD) لنقل الأطفال الذين يتراوح طولهم ما بين 61 و 105 سم (حتى عمر 4 سنوات تقريباً).

يجب تثبيت الكرسي في السيارة باستخدام ملحقات ISOFIX والقائم الداعم. لا يمكن تثبيت كرسي السيارة هذا إلا على مقاعد السيارة المعتمدة لاستخدام أنظمة أمان الأطفال وفقاً لكتيب السيارة. يجري تأمين الطفل في الكرسي باستخدام حزام الأمان الخماسي النقاط. تنبيه: قبل كل رحلة، تأكد من ضبط أحزمة الأمان الخماسية النقاط بشكل صحيح، ومن تثبيتها بإحكام على جسم الطفل. يجب ألا يكون حزام الأمان ملتويًا أبدًا!

لا تضع المقعد مواجهاً للأمام حتى يبلغ الطفل 15 شهرًا على الأقل وطوله 76 سم (الشكل أ 14)

(الشكل.A.14)



شهرًا 15 - 3
سم 76 <

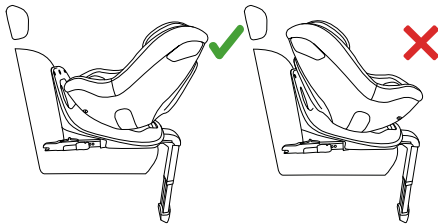

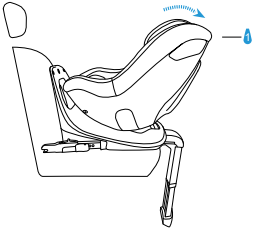
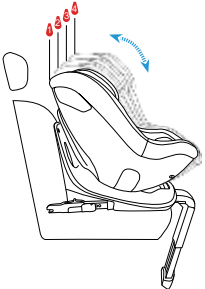
حوامل الكرسي	اتجاه الكرسي	وضع الكرسي	حجم الطفل
+ القائم الداعم ISOFIX	للخلف		<p>61 سم - 105 سم 3 شهر - 4 سنوات تقريبًا</p>
+ القائم الداعم ISOFIX	للأمام		<p>76 سم - 105 سم < 15 شهرًا - 4 سنوات تقريبًا</p>

- تذكر: كلما كان الحزام قريب من جسم الطفل، كان مستوى الأمان أعلى. لذلك، لا تجعل الطفل يرتدي ملابس سميكة تحت الحزام.
- يجب أن تمر أحزمة خصر حزام الكراسي إلى أدنى مستوى ممكن عبر فخذ طفلك لضمان التأثير المثالي في حال وقوع حادث.
- يمكن فقط لمسند الرأس المضبوط بشكل مثالي أن يمنح طفلك أقصى قدر من الحماية والشعور بالراحة، مع ضمان ملاءمة أحزمة الكتف بشكل صحيح.
- يجب استبدال الكراسي في حال تعرضه لضغوط مفاجئة أثناء وقوع حادث مروري.
- يجب عدم تعديل كرسي السيارة بأي شكل من الأشكال دون الحصول على موافقة السلطة المختصة. قد يؤدي عدم تثبيت الكراسي وفقًا للتعليمات المقدمة من الشركة المصنعة إلى مخاطر على الحياة والصحة.
- حافظ على كرسي السيارة الخاص بطفلك بعيدًا عن أشعة الشمس المباشرة، وإلا فإن الأجزاء الساخنة قد تحرق جسم طفلك. احم طفلك وكرسي السيارة من أشعة الشمس.
- يُحظر ترك الطفل دون إشراف أو مراقبة في كرسي السيارة.
- تأكد من أن الأمتعة والأغراض الأخرى مؤمنة بشكل كافٍ -لا سيما على الرف الموجود تحت النافذة الخلفية- لأنها قد تسبب إصابات في حال حدوث تصادم.
- لا يمكن استخدام الكراسي دون الغطاء.

3- تعليمات السلامة

- يرجى قضاء بضع دقائق في قراءة دليل المستخدم هذا لضمان سلامة طفلك. يرجع سبب التعرض للعديد من الإصابات التي يمكن تجنبها إلى الاستخدام المتهور وغير المناسب للكرسي.
- ملاحظة: من الجيد دائمًا أن يكون الدليل في متناول يديك، لذا ننصحك بالاحتفاظ به في مكان مخصص داخل الكراسي تحت غطاء مسند الظهر.
- الكراسي مناسب فقط للتثبيت على مقاعد السيارة الموجهة للأمام. يجب عدم تثبيت الكراسي على المقاعد الخلفية أو الجانبية، كما يجب تأمين الكراسي دائمًا باستخدام ملحقات ISOFIX مع القائم الداعم.
- يُحظر وضع نظام أمان الأطفال على المقاعد المجهزة بوسادات هوائية أمامية نشطة، فقد تكون خطيرة. لا ينطبق هذا الأمر على الوسائد الهوائية الجانبية.
- إذا تم تثبيت الكراسي على المقعد الأمامي، يجب تعطيل الوسادة الهوائية الأمامية. يوصى بتثبيت كرسي السيارة المخصص للأطفال على المقاعد الخلفية للسيارة فقط. لمزيد من الإرشادات بشأن ملاءمة مقعد السيارة للاستخدام مع نظام أمان الأطفال، راجع كتيب السيارة.
- قبل كل رحلة، تأكد من ضبط أحزمة الأمان الخماسية النقاط بشكل صحيح ومن تثبيتها بإحكام على جسم الطفل. يُحظر ثني حزام الأمان تحت أي ظرف من الظروف!

- تأكد دائمًا من عدم انحشار كرسي السيارة على أي سطح عند إغلاق باب السيارة أو تعديل المقعد الخلفي.
- فيما يتعلق ببعض مقاعد السيارة المصنوعة من المواد الدقيقة، قد يترك استخدام كرسي السيارة علامات أو يتسبب في تغير اللون. لمنع حدوث ذلك، يمكنك وضع بطانية أو منشفة أو منتج مشابه تحت كرسي السيارة.

- لا تستخدم غطاء بديل غير الموصي به من قبل الشركة المصنعة، لأنه جزء لا يتجزأ من نظام سلامة الكرسي.
- نوصي بالاحتفاظ بدليل التعليمات الخاص بالكرسي طالما أنه قيد الاستخدام.
- لا تستخدم نقاط ربط غير تلك الموصوفة في التعليمات والموضحة على الكرسي.
- يجب وضع جميع العناصر الصلبة والأجزاء البلاستيكية لكرسي السيارة المخصص للأطفال وتثبيتها بحيث لا تعلق بالمقعد المنزلق أو أبواب السيارة في ظروف الاستخدام العادية.
- افحص الكرسي بانتظام، مع إيلاء اهتمام خاص لنقاط الربط والوصلات الداخلية وأجهزة الضبط. تأكد من أن جميع الأجزاء الميكانيكية تعمل بكامل طاقتها. يُحظر تشحيم أو تزييت أي جزء من أجزاء كرسي السيارة المخصص للأطفال.
- توقف عن استخدام الكرسي في حال تلف أجزائه أو تفكيكها.
- في حالة الطوارئ، من المهم تحرير أحزمة الأمان بسرعة مما يعني أن زر تحرير الحزام الخماسي النقاط غير مؤمن بالكامل.
- تأكد من أن طفلك لا يلعب بمشبك الحزام الخماسي النقاط.
- كن مثلاً جيداً لطفلك واربط حزام الأمان دائماً، إذ قد يشكل الشخص البالغ الذي لا يرتدي حزام الأمان خطراً على الطفل.
- قبل كل رحلة بالسيارة، تأكد من وضع الكرسي بشكل صحيح.
- يجب أيضًا تأمين الكرسي في حال عدم استخدامه، إذ قد يتسبب كرسي السيارة غير المثبت في حدوث إصابات للركاب أثناء الكبح المفاجئ.

A.2

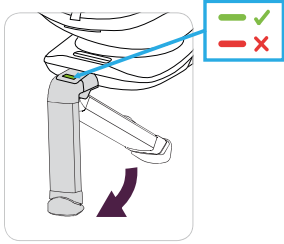

A.3a

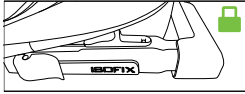

A.3b

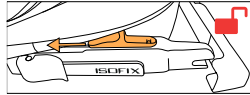

A.4

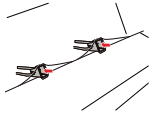

4- التثبيت في السيارة

في حال الكبح المفاجئ أو وقوع حادث، قد يتسبب الأشخاص الذين لا يرتدون حزام الأمان في إصابة الركاب الآخرين. تحقق دائمًا مما يلي:

- مساند الظهر في السيارة مقفولة (على سبيل المثال: قفل مسند الظهر القابل للطي للمقعد الخلفي معشوق).
- تم تأمين جميع العناصر الثقيلة أو ذات الحواف الحادة (أي، الموجودة على الرف الخلفي).
- ربط جميع الركاب أحزمة الأمان.
- كرسي السيارة مثبت دائمًا، حتى لو لم يوضع الطفل داخله.

4-1 التثبيت باتجاه الخلف للأطفال الذين يتراوح طولهم من 61 إلى 105 سم (0 إلى 4

تقريبًا) باستخدام نظام التثبيت ISOFIX مع القائم الداعم

ملاحظة مهمة! يُحدد موقع نقاط تثبيت ISOFIX والمعلومات الضرورية الأخرى لتثبيت الكرسي في السيارة في كتيب السيارة. يجب على المستخدم أيضًا قراءة الدليل من السيارة.

- قبل وضع الكرسي في السيارة، نوصي بفتح القائم الداعم (8) (الشكل أ.2).
- يجب إزالة الغطاء (18) الموجود على ملحقات ISOFIX (15) من الكرسي (إذا لم يكن قد أزيل بالفعل)، لذا اضغط على زر تحرير ISOFIX (14) وسيحرر النظام الغطاء الذي يجب إزالته (الشكلان أ.3أ وأ.3ب).
- ضع الكرسي دون الغطاء (18) مع القائم الداعم المطوي على مقعد السيارة.
- وصل موجهات ISOFIX (17) بموصلات كرسي السيارة (أ.4).

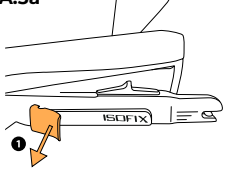
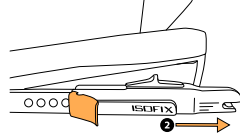
A.5a**A.5b**

- أدخل ملحقات ISOFIX (15) إلى أقصى طول لها عن طريق فتح الذراع المنزلق (11) مع الاستمرار في الضغط عليه (الشكل أ.5)، ثم أدخل الملحقات (الشكل أ.5ب). يجب اتباع هذه الخطوات على جانبي الكرسي.
- وصل ملحقات ISOFIX الممتدة (15) بموجهات ISOFIX (17) المثبتة في كرسي السيارة حتى تسمع صوت طقطقة مميز (الشكل أ.6). بعد التثبيت الصحيح لمحقات ISOFIX، يتغير المؤشر الموجود على الزر (14) من اللون الأحمر إلى اللون الأخضر؛ تحقق من التثبيت الصحيح باستخدام المؤشرات الخضراء (الشكلان أ.7أ وأ.7ب).
- انتبه! تُنبت مشابك القفل بشكل صحيح فقط عندما تكون علامات الزر خضراء تمامًا.

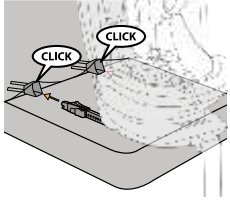
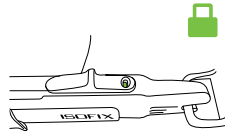
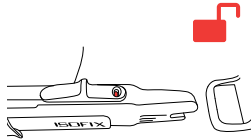
A.6**A.7a****A.7b**

A.8

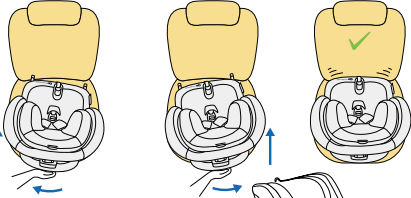

A.9

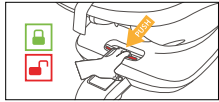

A.10a

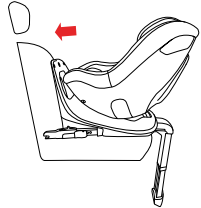

A.10b

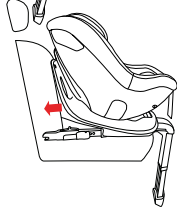

- ادفع القاعدة عن طريق تحريكها من اليسار إلى اليمين باتجاه مسند ظهر مقعد السيارة حتى تتم محاذاها تمامًا مع مسند ظهر الإطار المضاد للدوران (13) (الشكل أ.8).
- عند تثبيت الكرسي بشكل صحيح باستخدام ISOFIX، ضعه باتجاه الخلف. ادفع ذراع تدوير الكرسي (6) (الشكل أ.9) لتدوير الكرسي إلى الخلف (الشكل أ.10)، يُحدد وضع القفل الصحيح بواسطة مؤشر اللون الأخضر على ذراع تدوير الكرسي (6).
- تأكد من أن القاعدة ثابتة بمحاولة سحبها من نقاط تثبيت ISOFIX.
- عندما يُثبَّت الكرسي بشكل صحيح باستخدام ملحقات ISOFIX ويستقر إطار القاعدة المضاد للدوران بالكامل على مسند ظهر الكرسي، اضبط القائم الداعم (8).
- انتبه: قبل ضبط القائم الداعم، تأكد من أن مؤشر تمديد القائم الداعم لونه أخضر (7).
- يجب ضبط ارتفاع القائم الداعم فقط بعد التحقق من ذلك.

A.11

- بالضغط باستمرار على زر ضبط ارتفاع القائم (16)، ستحرر قفل ارتفاع القائم وسيتمدد القائم تلقائيًا. اضبط ارتفاع القائم بحيث تقابل القدم مقاومة أرضية السيارة؛ الآن يمكنك تحرير الزر. إذا تحول مؤشر مسند القدم (9) إلى اللون الأخضر بعد قفل ارتفاع القائم، فهذا يعني أن التثبيت صحيح (الشكل أ.13). والإلا كرر ضبط ارتفاع القائم الداعم.
- انتبه! يُحظر تثبيت قدم القائم الداعم على حجرة التابلوه بأرضية السيارة، فهناك خطر من انهيار حجرة التابلوه أثناء وقوع حادث. إذا كان لديك أي استفسارات، يرجى الرجوع إلى كتيب السيارة.
- انتبه: يجب ألا يتدلى القائم الداعم أبدًا في الهواء ولا يجوز وضع أي أغراض تحته.

- ملاحظة مهمة: تأكد من أن القائم الداعم يدعم الجزء السفلي من كرسي أي-غارד وألا يرفعه فوق سطح كرسي السيارة.
- امسك الكرسي وتأكد من تثبيته بإحكام دون ارتخاء. يجب أن تظهر جميع ملحقات ISOFIX ومؤشرات القائم الداعم باللون الأخضر. إذا لم يكن الأمر كذلك، كرر خطوات التثبيت السابقة.
- ملاحظة: تأكد من أن وضع الكرسي ثابت ومستقر جيدًا. تحقق من المؤشرات الموجودة على ملحقات ISOFIX والقائم الداعم.

A.12

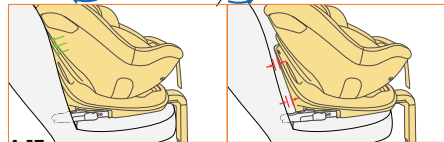

A.13

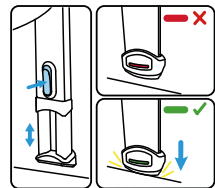

4-2 التثبيت باتجاه الأمام للأطفال الذين يتراوح طولهم من 76 إلى 105 سم باستخدام نظام

التثبيت ISOFIX مع القائم الداعم

ملاحظة مهمة! يُحدد موقع نقاط تثبيت ISOFIX والمعلومات الضرورية الأخرى لتثبيت الكرسي في السيارة في كتيب السيارة. يجب على المستخدم أيضًا قراءة الدليل من السيارة.

- قبل وضع الكرسي في السيارة، نوصي بفتح القائم الداعم (8) (الشكل أ.2).
- يجب إزالة الغطاء (18) الموجود على ملحقات ISOFIX (15) من الكرسي (إذا لم يكن قد أُزيل بالفعل)، لذا اضغط على زر تحرير ISOFIX (14) وسيحرق النظام الغطاء الذي يجب إزالته (الشكلان أ.3 وأ.3ب).
- ضع الكرسي دون الغطاء (18) مع القائم الداعم المطوي على مقعد السيارة.
- وُضِل موجهات ISOFIX (17) بموصلات كرسي السيارة (أ.4).
- أدخل ملحقات ISOFIX (15) إلى أقصى طول لها عن طريق فتح الذراع المنزلق (11) مع الاستمرار في الضغط عليه (الشكل أ.5)، ثم أدخل الملحقات (الشكل أ.5ب). يجب اتباع هذه الخطوات على جانبي الكرسي.
- وُضِل ملحقات ISOFIX الممتدة (15) بموجهات ISOFIX (17) المثبتة في كرسي السيارة حتى تسمع صوت طقطقة مميز (الشكل أ.6). بعد التثبيت الصحيح لملحقات ISOFIX، يتغير المؤشر الموجود على الزر (14) من اللون الأحمر إلى اللون الأخضر؛ تحقق من التثبيت الصحيح باستخدام المؤشرات الخضراء (الشكلان أ.7 وأ.7ب).
- انتبه! تُثَبَّت مشابك القفل بشكل صحيح فقط عندما تكون علامات الزر خضراء تمامًا.
- عند تثبيت الكرسي بشكل صحيح باستخدام ISOFIX، ضعه باتجاه الأمام. ادفع ذراع تدوير الكرسي (6) (الشكل أ.9) لتدوير الكرسي في اتجاه السير (الشكل أ.10ب)، يُحدد وضع القفل الصحيح بواسطة مؤشر اللون الأخضر على ذراع تدوير الكرسي (6).

- تأكد من أن القاعدة ثابتة بمحاولة سحبها من نقاط تثبيت ISOFIX.
- ادفع القاعدة عن طريق تحريكها من اليسار إلى اليمين باتجاه مسند ظهر مقعد السيارة حتى تتم محاذاها تمامًا مع مسند ظهر الإطار المضاد للدوران (13) (الشكل أ.8).
- عندما يُثَبَّت الكرسي بشكل صحيح باستخدام ملحقات ISOFIX ويستقر إطار القاعدة المضاد للدوران بالكامل على مسند ظهر الكرسي، اضبط القائم الداعم (8).
- انتبه: قبل ضبط القائم الداعم، تأكد من أن مؤشر تمديد القائم الداعم لونه أخضر (7).
- يجب ضبط ارتفاع القائم الداعم فقط بعد التحقق من ذلك.
- بالضغط باستمرار على زر ضبط ارتفاع القائم (16)، ستحرر قفل ارتفاع القائم وسيتمدد القائم تلقائيًا. اضبط ارتفاع

القائم بحيث تقابل القدم مقاومة أرضية السيارة؛ الآن يمكنك تحرير الزر. إذا تحول مؤشر مسند القدم (10) إلى اللون الأخضر بعد قفل ارتفاع القائم، فهذا يعني أن التثبيت صحيح (الشكل أ.13) وإلا كرر ضبط ارتفاع القائم الداعم.

انتبه! يُحظر تثبيت قدم القائم الداعم على حجارة التابلوه بأرضية السيارة، فهناك خطر من انهيار حجارة التابلوه أثناء وقوع حادث. إذا كان لديك أي استفسارات، يرجى الرجوع إلى كتيب السيارة.

انتبه: يجب ألا يتدلى القائم الداعم أبدًا في الهواء ولا يجوز وضع أي أغراض تحته.

ملاحظة مهمة: تأكد من أن القائم الداعم يدعم الجزء السفلي من كرسي آي-غارד وألا يرفعه فوق سطح كرسي السيارة.

- امسك الكرسي وتأكد من تثبيته بإحكام دون ارتخاء. يجب أن تظهر جميع ملحقات ISOFIX ومؤشرات القائم الداعم باللون الأخضر. إذا لم يكن الأمر كذلك، كرر خطوات التثبيت السابقة.

ملاحظة: تأكد من أن وضع الكرسي ثابت ومستقر جيدًا. تحقق من المؤشرات الموجودة على ملحقات ISOFIX والقائم الداعم.

5- ارتفاع مسند الرأس وأحزمة الكتف

لضبط ارتفاع مسند الرأس، اتبع ما يلي:

- اضغط باستمرار على زر ضبط الحزام الخماسي النقاط (3) مع فك الحزام في نفس الوقت، للسماح بمزيد من الحرية في ضبط ارتفاع مسند الرأس.
 - أمسك ذراع ضبط مسند الرأس (12) الموجود في الجزء الخلفي من مسند الرأس. إذا كنت ترغب في رفع مسند الرأس، اسحب المقبض برفق لأعلى. اضبط مسند الرأس على الارتفاع المطلوب. عندما يتم ضبط الارتفاع، حرر مقبض الضبط وسيُقفل مسند الرأس في الوضع المحدد.
 - يمكن خفض ارتفاع مسند الرأس بالضغط على ذراع ضبط الارتفاع (12). عندما يتم ضبط الارتفاع، حرر مقبض الضبط اضبط ارتفاع أحزمة الكتف بحيث يدخل الحزام ظهر المقعد بشكل مسطح ، أفقيًا فوق كتفي الطفل
 - اضبط ارتفاع أحزمة الكتف بحيث يدخل الحزام مسند الظهر لأعلى قليلاً أو على نفس ارتفاع كتفي الطفل. تأكد من أن أحزمة الكتف مضبوطة بشكل صحيح على كتفي الطفل وفقاً لـ (الشكل ب.1).
- ملاحظة: إذا لزم الأمر، كرر ضبط ارتفاع مسند الرأس حتى تُضبط أحزمة الكتف على الارتفاع الأمثل. تأكد من أن الحزام غير ملتوي.

B.1

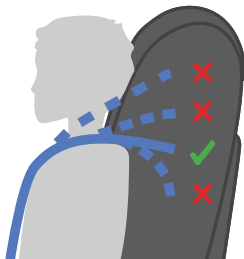

1-5 آلية الدوران

• آلية الدوران هي خاصية تساعد على وضع الطفل في الكرسي أو إخراجه بطريقة مريحة. يكون الوضع الصحيح للكرسي في اتجاه السير (الشكل أ.14):

(أ) من 61 إلى 105 سم باتجاه الخلف،

(ب) من 76 إلى 105 سم باتجاه الأمام.

• قم بتدوير الكرسي باستخدام ذراع تدوير الكرسي (6)، تتيح لك هذه الخاصية وضع الطفل وإخراجه من الكرسي بسهولة. قم بتدوير الكرسي، وضع الطفل فيه، وثبته بالحزام الخماسي النقاط، وقم بتدوير الكرسي وفقاً للتوصية أعلاه لكل مجموعة سم. تحقق من أن خاصية الدوران مقفولة بشكل صحيح. لهذا الغرض، تحقق من لون المؤشر الموجود بالقرب من ذراع دوران الكرسي (6) - يؤكد اللون الأخضر أن خاصية دوران الكرسي مقفولة (الشكل أ.9).

2-5 ضبط مسند الظهر / ضبط إمالة مسند الظهر

• يمكن ضبط زاوية الكرسي (الشكل أ.4) باستخدام الذراع (5) الموجود أسفل الكرسي. اسحب الذراع وحرك الكرسي. حرر الذراع في الوضع المطلوب. حرك الكرسي قليلاً حتى تسمع صوت طقطقة مميز - المقعد الآن مؤمن في الوضع المختار.

ملاحظة: بين 61 و105 سم مع توجيه الكرسي للخلف، استخدم الوضع "1" وهو أكثر وضع مائل للكرسي (الشكل ب.2). بين 76 و105 سم مع تثبيت الكرسي باتجاه الأمام، يمكنك استخدام النطاق الكامل لضبط إمالة مسند الظهر في الأوضاع من "1" إلى "4" (الشكل ب.2).

B.2a

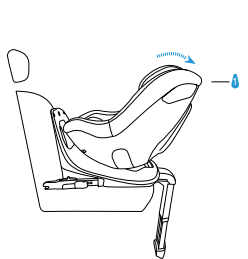

B.2b

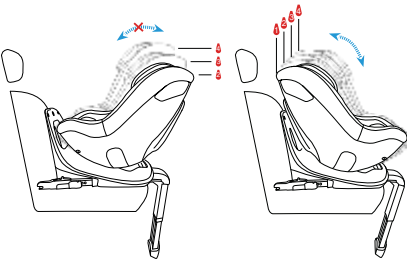

B.3

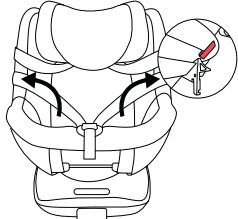

3-5 تأمين الطفل باستخدام حزام الكرسي الخماسي النقاط

- فك الحزام تمامًا بالضغط على الزر (3) وسحب الحزام. لا تسحب وسادات الكتف.
- حرر المشبك (3). ثبّت الحزام الخماسي النقاط على حوامل الحزام (10) الموجودة على جانبي الكرسي (الشكل ب.3).
- ضع طفلك في الكرسي.
- اضبط مسند الرأس حسب طول الطفل (انظر القسم 5).
- اطوِ قفلي المشبك معًا بحيث يتداخلان وأدخلهما في المشبك (2) حتى تسمع "طققة".

B.4

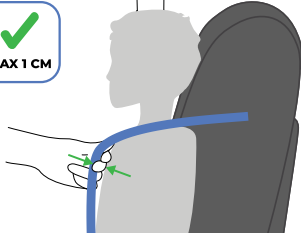

4-5 إحكام ربط أحزمة الأمان الخماسية النقاط

- اسحب أحزمة الكتف للتخلص من أي تلاعب في منطقة الخصر بحيث يكون الحزام مسطحًا.
- اربط أحزمة الأمان الخماسية النقاط بحزام الضبط (4) حتى توضع الأحزمة بشكل مسطح وتكون قريبة من جسم الطفل.
- تأكد من أن أحزمة الكتف مثبتة على كتفي الطفل. يتم ضمان الشد المناسب - في المساحة الموجودة بين حزام الكتف وصدر الطفل - عندما يمكن إدخال إصبع واحد كحد أقصى (حوالي 1 سم) بين الأحزمة وجسم الطفل (الشكل ب.4).
- ملاحظة: يجب وضع الأحزمة الخماسية النقاط في أدنى مستوى ممكن على فخذي الطفل. تأكد من أن الحزام غير ملتوي.

C.1

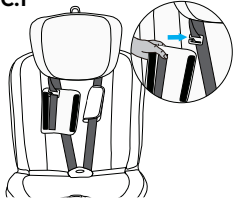

C.2

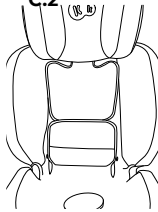

C.3

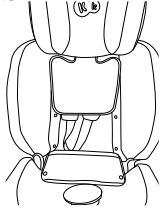

C.4

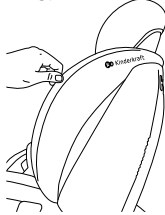

C.5

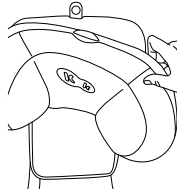

5- إزالة الكرسي (نظام التثبيت ISOFIX + القائم الداعم)

- لتحرير دعامة القائم الداعم (8)، اضغط على زر ضبط ارتفاع القائم الداعم (16). امسك القدم (9) وأعددها إلى القائم الداعم.
- اضغط على زر التحرير (14) الموجود على كل من ملحقات ISOFIX. سيتم تحرير الملحقات ويتغير لون مؤشرات ISOFIX (14) من الأخضر إلى الأحمر. اسحب ملحقات ISOFIX باستخدام ذراع النقل (11)، ثم حركها مرة أخرى إلى قاعدة الكرسي عن طريق الضغط على الملحقات باتجاه الكرسي بحيث تُعشق في قاعدة الكرسي، افع ذلك على جانبي الكرسي.

6- إزالة/ تركيب الغطاء

- إزالة أغطية الأحزمة الداخلية: فك مثبت الخطاطيف والحلقات الموجودة داخل الأغطية وأزل الأغطية المربوطة بالخطافات المعدنية (الشكل ج.1).
- إزالة غطاء الظهر والكرسي: فك أدوات التثبيت الأربعة التي تثبت الغطاء بالجزء الخلفي من مسند ظهر الكرسي (الشكلان ج.2 وج.3). أزل الغطاء من الأغطية الجانبية عن طريق تحريك القماش (الشكل ج.4).
- اسحب القماش برفق من جانبي الكرسي خارج الكرسي، وأزح الغطاء عن الجزء الأمامي من الكرسي. تأكد من انزلاق القماش لأسفل حول زر ضبط الحزام. يمكن الآن إزالة الغطاء من الكرسي من خلال سحبه من على مسند الرأس.
- إزالة الغطاء من مسند الرأس: امسك بالجزء العلوي من الغطاء خلف زر ضبط ارتفاع مسند الرأس وأزح القماش برفق عن الجزء العلوي من مسند الرأس (الشكل ج.5). بمجرد انزلاق المواد الموجودة في الجزء العلوي، انتقل إلى إزالة الغطاء على جانبي مسند الرأس. لتركيب الغطاء، اتبع الخطوات نفسها بالترتيب العكسي.

1-6 التنظيف

استخدم الغطاء الأصلي فقط لأنه جزء مهم من سلامة الكرسي.

تنبيه: لا تستخدم الكرسي دون الغطاء. تأكد من فحص الكرسي وتنظيفه بانتظام.

- يمكن إزالة الغطاء وغسله بمسحوق خفيف باستخدام برنامج دقيق (30 درجة مئوية). يرجى مراعاة تعليمات الغسيل الموجودة على ملصق الغطاء. قد تتلاشى الألوان إذا تم غسلها في درجات حرارة تزيد عن 30 درجة مئوية. لا تعتمد إلى التجفيف أو التجفيف الآلي (قد يؤدي ذلك إلى فصل طبقات القماش). يجب ألا يتعرض الغطاء لأشعة الشمس لفترات طويلة.
- يمكن تنظيف الأجزاء البلاستيكية باستخدام منظف معتدل وماء دافئ. يُحظر استخدام مواد التنظيف القوية أو مبيض الأقمشة!

- يجب فحص المكونات -مثل: حزام الضبط الخماسي النقاط، ومشبك الحزام المنشعب- بانتظام لأنها معرضة لأجسام غريبة، ويمكن تنظيفها باستخدام قطعة قماش ناعمة أو إسفنجة بالماء الدافئ.

يمكن الاطلاع على كامل شروط وأحكام الضمان من خلال الموقع الإلكتروني WWW.KINDERKRAFT.COM



(AR) بضمان مصلحة عملائنا - نحن في خدمتكم! إذا كانت لديكم أي مشكلة مع المنتج الذي حصلتم عليه، فيجربى الاتصال بنا بالطريقة التي تفضلونها!

(CS) V zájmu péče o naše klienty - jsme rádi k dispozici! Pokud jste se setkali s nějakým problémem v souvislosti s obdrženým výrobkem, kontaktujte nás způsobem, který vám nejvíce vyhovuje!

(DE) In Sorge für unsere Kunden - stehen wir gerne zu Ihrer Verfügung! Wenn Sie auf ein Problem mit dem erhaltenen Produkt treffen, treten Sie bitte mit uns in Kontakt in der bequemsten Weise für Sie!

(EN) In the interests of our Clients - we are at your disposal! If you have a problem with the product you received, contact us in the most convenient way for you!

(ES) ¡Por el bien de nuestros clientes, estamos a su disposición! ¡Si tiene cualquier problema con el producto recibido, póngase en contacto con nosotros de forma más cómoda para usted!

(FR) Dans l'intérêt de nos clients - nous sommes à votre disposition! Si vous avez un problème avec le produit que vous avez reçu, contactez-nous de la manière la plus pratique pour vous!

(HU) Bármikor állunk az ügyfeleink rendelkezésére! Ha az átvett termékkel kapcsolatban valamilyen problémába ütközött, az Onnek legmegfelelőbb módon vegye fel velünk a kapcsolatot!

(IT) Prendersi cura dei nostri Clienti - siamo alla Vostra disposizione! Se hai incontrato un problema con il prodotto che hai ricevuto. Contattaci nel modo piu conveniente per te!

(NL) In het belang van onze klanten - staan wij ter beschikking! Als u een probleem met het ontvangen product tegenkomt, neemt contact met ons op via de manier die u het makkelijkste vindt!

(PL) W trosce o naszych Klientów - jesteśmy do dyspozycji! Jeśli napotkałeś problem dotyczący otrzymanego produktu, skontaktuj się z nami w najbardziej dogodny dla Ciebie sposób!

(PT) Para o conforto dos nossos Clientes - estamos sempre à sua disposição! Se tiver qualquer problema com o nosso produto, entre em contacto conosco de modo mais confortável para si!

(RO) In interesul clienților noștri - suntem la dispoziția dumneavoastră! Dacă aveți o problema cu produsul pe care l-ați primit, contactați-ne în modul cel mai convenabil pentru dvs.!

(RU) заботясь о наших клиентах, мы находимся в вашем распоряжении. Если вы столкнулись с проблемой, связанной с полученными продукто, свяжитесь с нами наиболее удобным для вас способом!

(SK) Náš zákazník je pre nás dôležitý - sme vám k dispozícii! Ak máte akýkoľvek problém súvisiaci s doručeným produktom, kontaktujte nás spôsobom, ktorý vám najviac vyhovuje!

(SV) I våra kundens intresse - vi står till ditt förfogande! Om du har problem med den produkt du fick, kontakta oss på det mest praktiska sättet för dig!

International contact:

support@kinderkraft.com
(0048) 61 646 02 37



kinderkraftofficial



kinderkraft



kinderkraftofficial

منتج/ VÝROBCE/HERSTELLER/MANUFACTURER/FABRICANTE/FABRICANT/
GYARTÓ/FABBRICANTE/FABRIKANT/PRODUCTENT/FABRICANTE/PRODUCĂTOR/
ПРОИЗВОДИТЕЛЬ/VÝROBCA/TILLVERKARE:

4Kraft Sp. z o.o. ul. Tatrzanska 1/5
18 **60-413 Poznań, Poland**